

New Classics

ORAC

The geometry of elegance



The geometry of elegance

Design is a timeless dialogue between tradition and innovation. Centuries of artistry have shaped enduring classics — icons of beauty and balance that transcend eras.

In this guide, we celebrate that legacy, reimagining it for tomorrow. Rooted in geometry — form, proportion, and harmony — we explore how timeless concepts can evolve into unexpected possibilities.

ES — La geometría de la elegancia. El diseño es un diálogo atemporal entre tradición e innovación. Siglos de arte han dado forma a clásicos que siguen siendo símbolos de belleza y equilibrio, capaces de trascender el paso del tiempo.

En esta guía, celebramos ese legado, reinterpretándolo para lo que está por venir. Partiendo de la geometría — forma, proporción y armonía — exploramos cómo los conceptos más clásicos pueden evolucionar hacia nuevas y sorprendentes posibilidades.

IT — La geometria dell'eleganza. Il design è un dialogo senza tempo tra tradizione e innovazione. Secoli di arte hanno dato vita a classici intramontabili, icone di bellezza ed equilibrio che trascendono le epoche.

In questa guida celebriamo questa eredità, reimmaginandola per il domani. Radicati nella geometria, nella forma, nelle proporzioni e nell'armonia, esploriamo come i concetti senza tempo possano evolvere in possibilità inaspettate.

PT — A geometria da elegância. O design é um diálogo intemporal entre tradição e inovação. Séculos de arte deram forma a clássicos duradouros que são, ainda, ícones de beleza e equilíbrio que resistem ao passar do tempo.

Neste guia, celebramos esse legado, reimaginando-o para o futuro. Com base na geometria - forma, proporção e harmonia - exploramos como os conceitos intemporais podem evoluir para possibilidades inesperadas.

For over half a century, Orac has mastered the art of transforming spaces with architectural elements that blend traditional craftsmanship with continuous innovation. This expertise forms the backbone of our “New Classics” collection — a celebration of time-honored techniques fused with contemporary design. Each piece reflects decades of knowledge and a passion for creating durable, elegant products that carry the legacy of the past into the future, ensuring every design not only decorates but also endures.

— A legacy of
craftsmanship



ES — Un legado de artesanía.
En Orac, llevamos más de medio siglo perfeccionando el arte de transformar espacios con elementos arquitectónicos que combinan la tradición artesanal con la innovación continua. Esta experiencia es la base de nuestra colección New Classics, una celebración de técnicas consagradas fusionadas con diseño contemporáneo. Cada pieza refleja décadas de conocimiento y una pasión por crear productos duraderos y elegantes, que no solo decoren, sino que también dejen huella, llevando el legado del pasado hacia el futuro.

IT — Un'eredità artigianale.
Da oltre mezzo secolo, Orac conosce l'arte di trasformare gli spazi con elementi architettonici che uniscono l'artigianato tradizionale con la continua innovazione. Questa esperienza costituisce la spina dorsale della nostra collezione "New Classics", una celebrazione di tecniche antiche fuse con il design contemporaneo. Ogni pezzo riflette decenni di conoscenze e la passione per la creazione di prodotti durevoli ed eleganti che portano l'eredità del passato nel futuro, assicurando che ogni design non solo sia decorativo ma anche duraturo.

PT — Um legado de artesanato.
Há mais de meio século, que a Orac domina a arte de transformar espaços com elementos arquitetónicos que combinam o artesanato tradicional com uma contínua inovação. Esta experiência é a base da coleção "Novos Clássicos" — uma celebração de técnicas consagradas pelo tempo, fundidas com o design contemporâneo. Cada peça reflete décadas de conhecimento e a paixão por criar produtos duradouros e elegantes, que transportam o legado do passado para o futuro, garantindo que cada design não só decora, mas também perdura no tempo.

— Inspired by history, designed for tomorrow

The beauty of classic design lies in its ability to endure. For centuries, styles like Baroque, Rococo and Victorian have been celebrated for their proportions, symmetry and harmony. But as we honor the past, we must also consider the future. How can we create designs that not only echo history but also embrace sustainability?

At Orac, we're redefining what it means to be timeless. The New Classics aren't just about aesthetic longevity; they're about environmental responsibility.

ES —

La belleza del diseño clásico está en su capacidad para perdurar. Estilos como el Barroco, el Rococó o el Victoriano han sido admirados durante siglos por sus proporciones, simetría y armonía. Pero, aunque seguimos valorando el legado del pasado, es esencial mirar también al futuro. ¿Cómo podemos crear diseños que, además de rendir homenaje a la historia, sean sostenibles? En Orac, estamos redefiniendo lo que significa ser atemporal. Los nuevos clásicos no solo buscan una estética que resista el paso del tiempo; también apuestan por la responsabilidad medioambiental.

El diseño clásico siempre ha sido sinónimo de equilibrio. Hoy, ese equilibrio abarca belleza, durabilidad y un respeto real por el mundo en el que vivimos.

IT —

La bellezza del design classico risiede nella sua capacità di durare nel tempo. Per secoli, stili come il barocco, il rococò e il vittoriano sono stati celebrati per le loro proporzioni, la simmetria e l'armonia. Ma se onoriamo il passato, dobbiamo anche pensare al futuro. Come possiamo creare design che non solo rievochi la storia, ma che abbracci anche la sostenibilità? Noi di Orac stiamo ridefinendo il significato di "senza tempo". I nuovi classici non riguardano solo la longevità estetica, ma anche la responsabilità ambientale.

Il design classico è sempre stato una questione di equilibrio. Oggi questo equilibrio comprende bellezza, longevità e rispetto per il mondo in cui viviamo.

PT —

A beleza do design clássico reside na sua capacidade de perdurar. Ao longo dos séculos, estilos como o Barroco, Rococó e Vitoriano foram celebrados pelas suas proporções, simetria e harmonia. Mas, ao honrarmos o passado, devemos também considerar o futuro. Como podemos criar designs que não só ecoem na história, mas também abracem a sustentabilidade? Na Orac, estamos a redefinir o que significa ser intemporal. Os novos clássicos não são apenas sobre longevidade estética; são sobre responsabilidade ambiental.

O design clássico sempre teve a ver com equilíbrio. Hoje, esse equilíbrio inclui beleza, longevidade e respeito pelo mundo em que vivemos.



MATERIALS FOR THE FUTURE

We're committed to defossilization, incorporating recycled and biobased materials that reduce our reliance on limited fossil resources.



SUSTAINABILITY IN USE

Our products are designed to last. Durable, repaintable, and endlessly versatile, they transform spaces without waste.



A LIGHTER ENVIRONMENTAL FOOTPRINT

From CO₂-neutral operations powered by 5,500 solar panels to green energy in all our facilities, sustainability is at the heart of how we work.



Classic design has always been about balance. Today, that balance includes beauty, longevity and respect for the world we live in.

New Classics content

Principles



Foundations	12
Proportion	14
Symmetry	24
Harmony	30

Signature walls



Autoire	42
Burlington	56
Heritage	70

Products



Cornice mouldings	86
3D Wall covering	90
Skirting boards	92
Panel mouldings	93
Indirect lighting	96
Deco elements	98



The principles of New Classics

At the heart of timeless design lies a delicate balance: a conversation between proportion, symmetry and harmony. These guidelines, rooted in centuries of architectural tradition, are the principles of New Classics. They are not rigid rules but guiding forces that bring a sense of order, beauty and individuality to every space.

ES — Los principios de los New Classics. En el corazón del diseño atemporal hay un delicado equilibrio: una conversación entre proporción, simetría y armonía. Estos principios, que se basan en siglos de tradición arquitectónica, son los principios de los New Classics. No son reglas rígidas, sino fuertes directrices que aportan una sensación de orden, belleza e individualidad a cada espacio.

IT — I principi di New Classics. Alla base di un design senza tempo c'è un delicato equilibrio: una conversazione tra proporzioni, simmetria e armonia. Questi principi, radicati in secoli di tradizione architettonica, sono i principi di New Classics. Non si tratta di regole rigide, ma di forze guida che conferiscono un senso di ordine, bellezza e individualità a ogni spazio.

PT — Os princípios dos Novos Clássicos. No coração do design intemporal encontra-se um equilíbrio delicado: uma conversa entre proporção, simetria e harmonia. Estes princípios, enraizados em séculos de tradição arquitetônica, são os princípios dos Novos Clássicos. Não são regras rígidas, mas forças orientadoras que trazem um sentido de ordem, beleza e individualidade a cada espaço.

Foundations

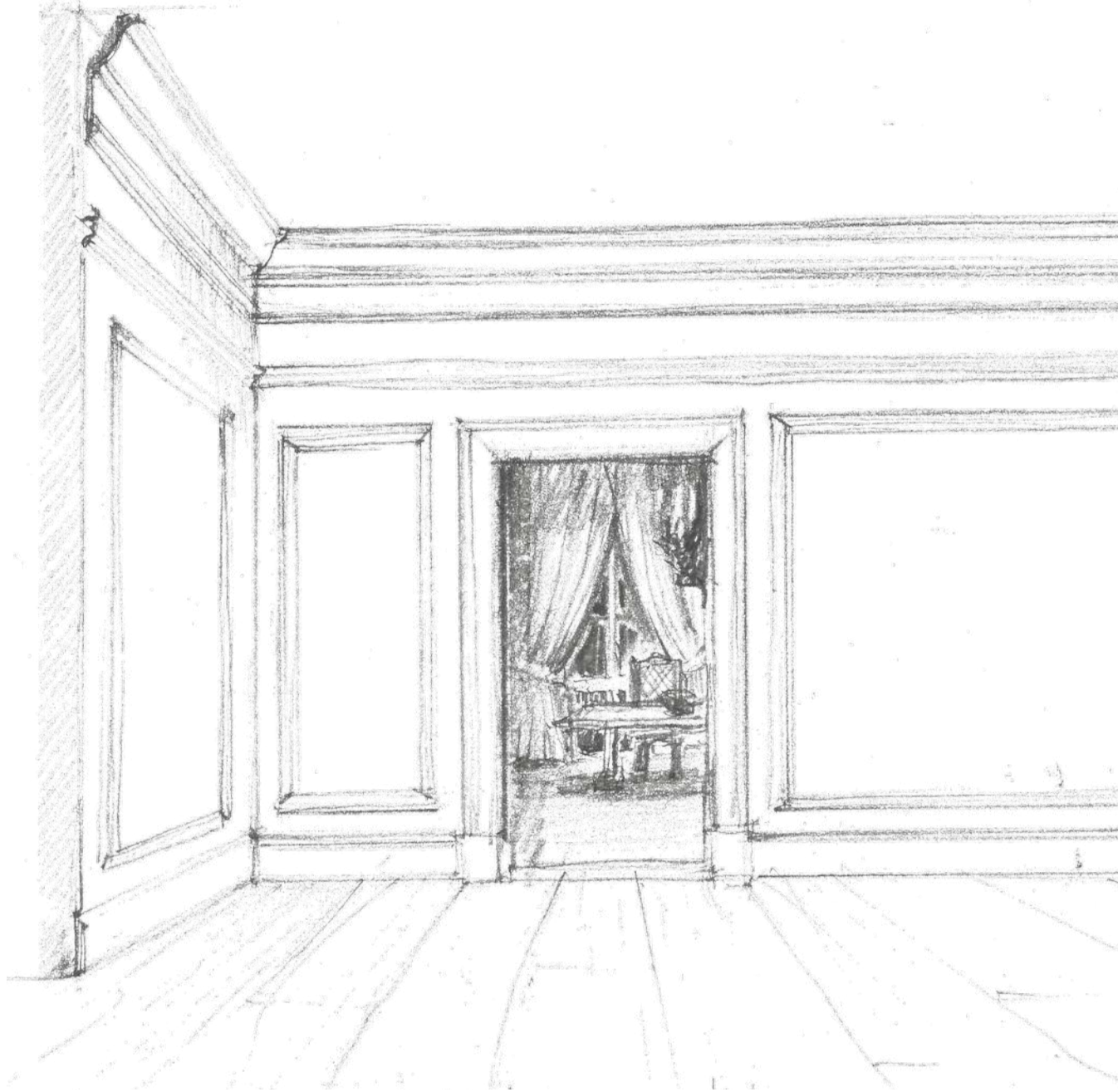

Corona C332
Lighting C324
Frames Px202
Painting SA 118
Doorframe DX 170 + D330 LR

Architectural elements are the backbone of timeless interiors, creating the structure upon which design thrives. Far from mere decoration, they establish the proportions, rhythm and flow that make a room feel complete.

In the New Classics, these elements do more than frame space: they define its character.

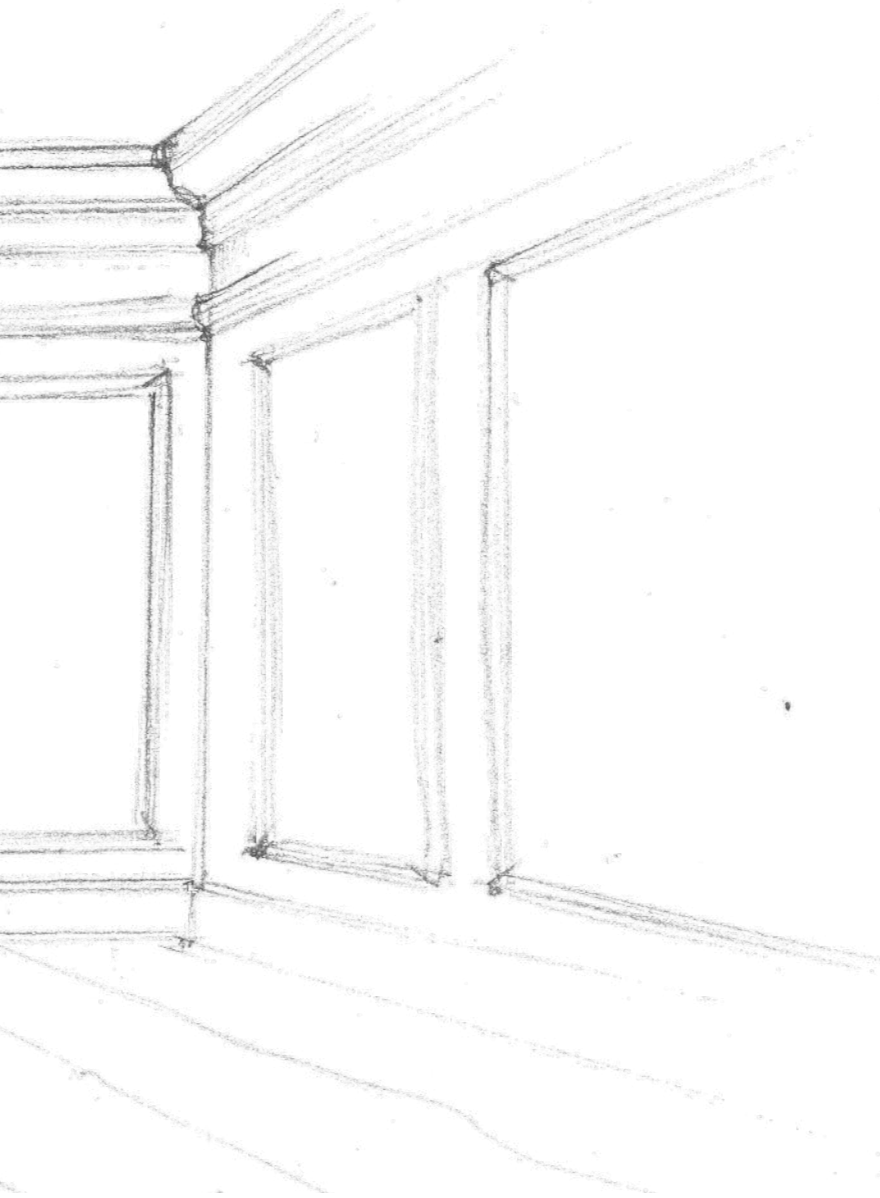

ES — Pilares.

Los elementos arquitectónicos son pilares fundamentales para los interiores atemporales, la estructura sobre la que el diseño cobra vida. No se trata solo de decoración, sino de establecer proporciones, ritmo y fluidez, que transforman una habitación en un espacio completo. En los New Classics, estos elementos hacen mucho más que enmarcar el espacio: definen su personalidad.

IT — Fondamenta.

Gli elementi architettonici sono la spina dorsale di interni senza tempo e creano la struttura su cui il design si basa. Lungi dall'essere una semplice decorazione, essi stabiliscono le proporzioni, il ritmo e il flusso che rendono una stanza completa. Nel concetto New Classics, questi elementi fanno molto di più che incorniciare lo spazio: ne definiscono il carattere.

PT — As Fundações.

Os elementos arquitectónicos são a espinha dorsal dos interiores intemporais, criando a estrutura sobre a qual o design prospera. Longe de serem mera decoração, estabelecem as proporções, o ritmo e o fluxo que fazem com que uma divisão se sinta completa. Nos Novos Clássicos, estes elementos fazem mais do que enquadrar o espaço: definem o seu carácter.

Proportion

Proportion is the anchor of design, ensuring every element feels perfectly sized to its surroundings. Rooted in the dimensions of the human body, classical wall design follows a system that is both intuitive and easy to apply. When proportions are balanced correctly, a room exudes a natural sense of comfort, as its scale resonates with our innate sense of human-centered design.

— Balance that speaks to the soul

ES — Proporción

La proporción es clave en el diseño, asegurando que cada elemento se integre de manera armónica en su entorno. Basado en las dimensiones del cuerpo humano, el diseño de paredes clásico sigue un sistema intuitivo y fácil de aplicar. Cuando las proporciones se equilibran correctamente, la habitación transmite una sensación de confort natural, ya que su escala está alineada con la percepción humana del espacio.

IT — Proporzioni

Le proporzioni sono l'ancora del design e assicurano che ogni elemento si adatti perfettamente all'ambiente circostante. Radicato nelle dimensioni del corpo umano, il design classico delle pareti segue un sistema intuitivo e facile da applicare. Quando le proporzioni sono bilanciate correttamente, una stanza emana un naturale senso di comfort, poiché le sue dimensioni risuonano con il nostro innato senso di design incentrato sull'uomo.

PT — A Proporção

A proporção é a âncora do design, assegurando que todos os elementos se sentem perfeitamente dimensionados com o que os rodeia. Com base nas dimensões do corpo humano, o design clássico de paredes segue um sistema que é simultaneamente intuitivo e fácil de aplicar. Quando as proporções são equilibradas corretamente, a divisão exala uma sensação natural de conforto, uma vez que a sua escala está alinhada com o sentido inato de design centrado no ser humano.



1. P8030 p.94 2. C344 p.86 3. P8020 p.94 4. P4020 p.94 5. SX118 p.92

Where to start?

- ① **Begin with the cornice:**
The cornice is your starting point. Its size and style will dictate the overall proportions of the room. Choose one that complements the height of your walls and sets the tone for the space.
- ② **Balance with skirting:**
Once the cornice is selected, pair it with a skirting board. The skirting should always be slightly smaller to create a harmonious balance between the ceiling and floor.
- ③ **Add decorative elements:**
With the main framing in place, introduce details like panels, chair rails or picture rails. These elements enhance the design and allow for creative expression without compromising balance.

ES — ¿Por dónde empezar?

- 1 Empezar con la cornisa: La cornisa es tu punto de partida. Su tamaño y estilo marcarán las proporciones de la habitación. Elige una que se ajuste a la altura de tus paredes y defina la personalidad del espacio.
- 2 Equilibra con el zócalo: Una vez elegida la cornisa, combínala con un zócalo. Este debe ser ligeramente más pequeño para lograr una proporción adecuada entre el techo y el suelo.
- 3 Una vez definidos los elementos principales, puedes incorporar detalles como cuarterones o arrimaderos con molduras. Estos elementos realzan el diseño y permiten dar rienda suelta a la creatividad sin perder armonía.

IT — Da dove cominciare?

- 1 Inizia con la cornice a soffitto: La cornice soffitto è il punto di partenza. Le sue dimensioni e il suo stile determineranno le proporzioni complessive della stanza. Scegli una cornice che sia in linea con l'altezza delle pareti e che dia il tono allo spazio.
- 2 Bilanciamento con il battiscopa: Una volta scelta la cornice, abbinala a un battiscopa. Il battiscopa dovrebbe essere sempre leggermente più piccolo per creare un equilibrio armonioso tra il soffitto e il pavimento.
- 3 Una volta realizzata l'intelaiatura principale, introduci i dettagli come i pannelli, le guide per le sedie o le guide per i quadri. Questi elementi migliorano il design e permettono un'espressione creativa senza compromettere l'equilibrio.

PT — Onde começar?

- 1 Comece pela sanca: a sanca é o ponto de partida. O seu tamanho e estilo ditarão as proporções gerais da divisão. Escolha uma que complemente a altura das suas paredes e defina o tom do espaço.
- 2 Equilibre com o rodapé: depois de selecionar a sanca, combine-a com o rodapé. O rodapé deve ser sempre ligeiramente mais pequeno para criar um equilíbrio harmonioso entre o teto e o piso.
- 3 Com a estrutura principal no lugar, introduza detalhes como painéis, perfis horizontais ou molduras. Estes elementos valorizam o design e permitem uma expressão criativa sem comprometer o equilíbrio.



① *Crown*
② *Chair rail*
③ *Baseboard*

1. C327 p.86 2. P4020 p.94 3. P8020 p.94 4. SX191 p.92

Cornice to wall ratio

The size of your cornice plays a vital role in the overall feel of a room, as it should complement the height of your walls. A larger cornice creates a sense of grandeur and elegance, while a cornice that is too small can leave the design feeling incomplete. To achieve a balanced look, opt for a cornice slightly larger than your skirting board; this ensures a harmonious proportion between the ceiling and floor.

For rooms where you want to emphasize width, position the broadest side of the cornice on the ceiling. If your goal is to make the space feel taller, painting the cornice and walls in the same colour can blur the boundary between them, drawing the eye upward and creating the illusion of height.

ES — Relación entre la cornisa y la pared

El tamaño de la cornisa es fundamental para definir el estilo y la percepción de una habitación, ya que debe complementar la altura de las paredes. Una cornisa grande aporta elegancia y grandeza, mientras que una demasiado pequeña puede hacer que el diseño parezca inacabado. Para lograr un equilibrio perfecto, elige una cornisa ligeramente más grande que el rodapié; así conseguirás una proporción armónica entre el suelo y el techo.

Si buscas destacar la anchura de la habitación, instala el lado más ancho de la cornisa en el techo. Por el contrario, si prefieres dar sensación de mayor altura, pinta la cornisa y las paredes del mismo color: esto ayuda a difuminar el límite entre ambas, guiando la mirada hacia arriba y creando la ilusión de más altura.

Es mejor que sea demasiado grande que demasiado pequeña. Una vez instalada la cornisa, puede parecer más pequeña que de cerca, así que hacer pruebas con muestras es crucial.

IT — Rapporto tra cornice soffitto e parete

Le dimensioni della cornice soffitto, infatti, sono fondamentali per l'atmosfera generale di una stanza e devono essere in sintonia con l'altezza delle pareti. Una cornice più grande conferisce un senso di grandezza ed eleganza, mentre una cornice troppo piccola può dare l'impressione di incompletezza. Per ottenere un aspetto equilibrato, optate per una cornice leggermente più grande del battiscopa, in modo da garantire una proporzione armoniosa tra soffitto e pavimento.

Per gli ambienti in cui si vuole enfatizzare l'ampiezza, posizionate il lato più largo della cornice sul soffitto. Se l'obiettivo è far sembrare lo spazio più alto, è consigliabile dipingere il cornicione e le pareti con lo stesso colore. Un colore per pareti e cornice sfumato può far apparire i confini più sfumati e attirare lo sguardo verso l'alto, creando l'illusione dell'altezza.

Troppo grande è meglio di troppo piccolo. Una volta installato, la cornice soffitto può sembrare più piccola di quanto non sembri da vicino, per cui è fondamentale fare delle prove con dei campioni.

PT — Relação entre a sanca e a parede

O tamanho da sanca depende da altura da parede. As sancas maiores criam uma sensação de altura, mas uma sanca demasiado pequena pode deixar um design inacabado. Escolha sempre uma sanca ligeiramente maior do que o rodapé para um equilíbrio harmonioso.

Para criar uma sensação de largura, posicione o lado mais largo da sanca no teto. Para adicionar altura à divisão, pinte a sanca e a parede da mesma cor para suavizar a união entre elas e fazer com que o teto pareça mais alto.

Muito grande é melhor do que muito pequeno. Quando uma sanca é instalada, pode parecer menor do que parecia, pelo que é crucial testar com amostras.

Too large is better than too small

Once a cornice is installed, it may seem smaller than it did up close, so testing with samples is crucial.

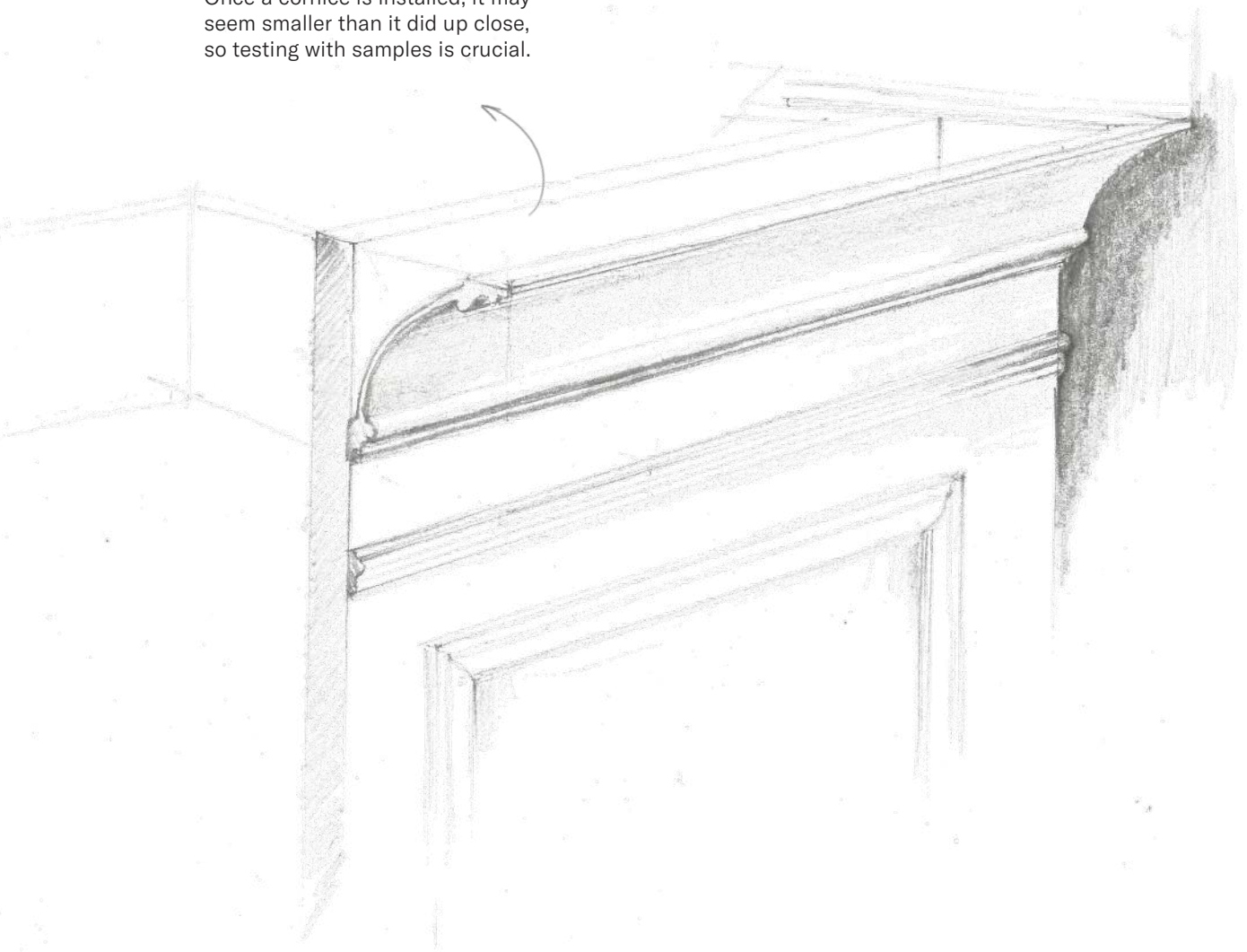

Proportion in skirting boards

As a rule of thumb, skirting should be about one-eighteenth the height of your wall. For added drama, oversize the skirting to create a statement that remains elegant.

Do you fancy the effect of an extra-tall skirting board? Place a second profile above your skirting board and connect them through the use of colour.

1/18 of a full wall

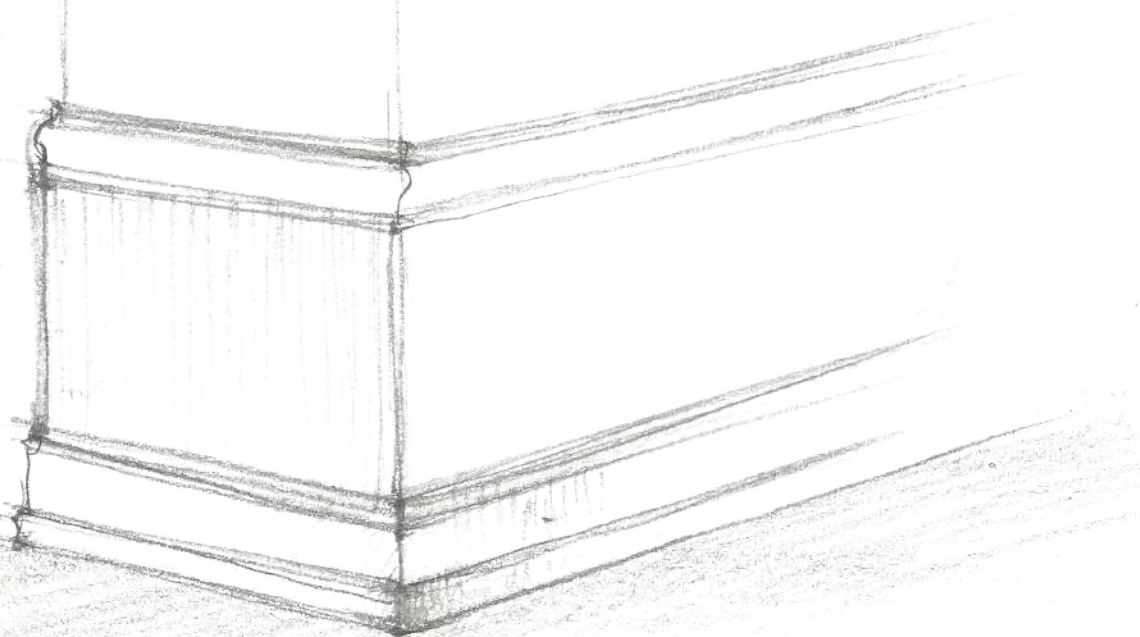

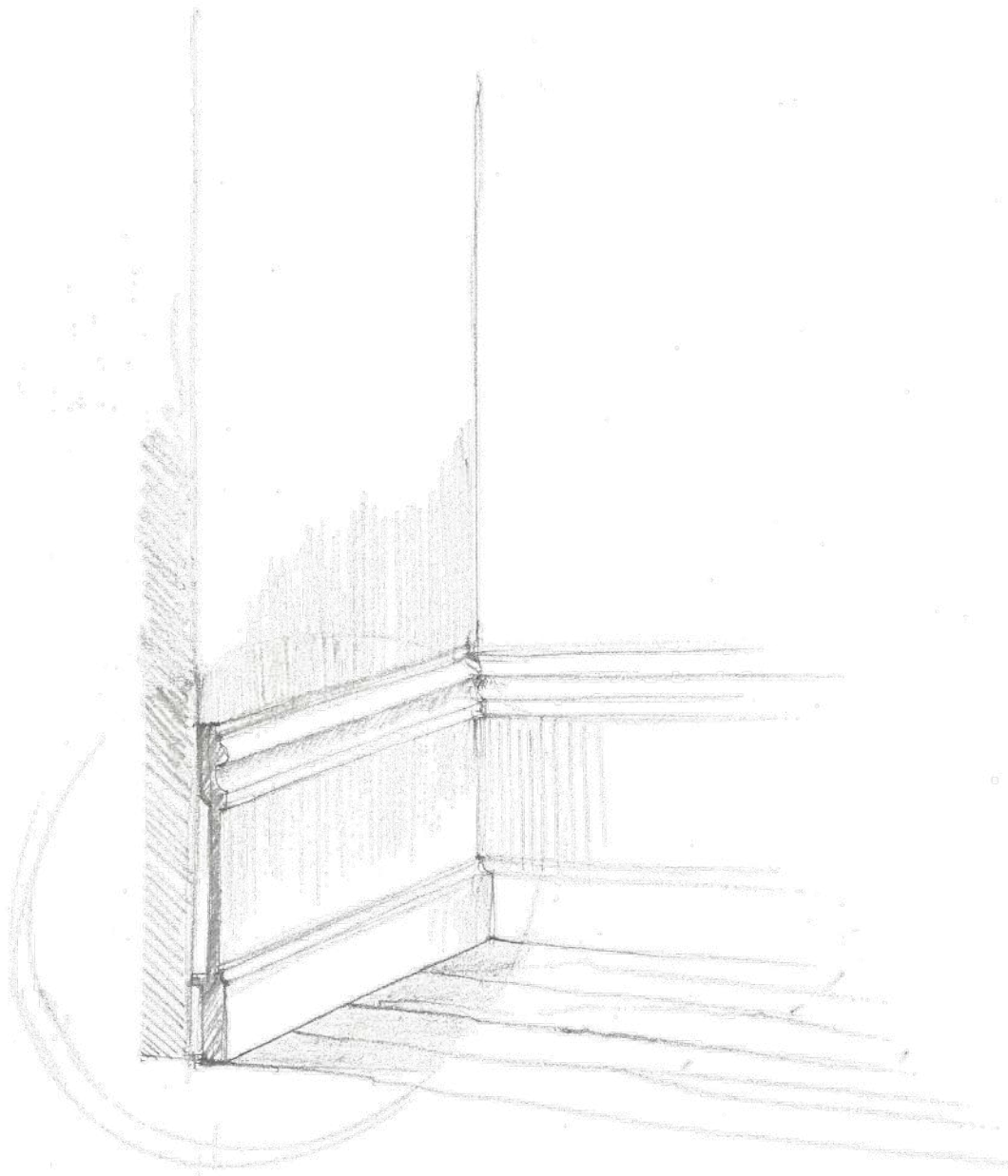

Use the same skirting and cornice style across a home for visual flow, but match the height and proportions to individual room sizes to make the space feel consistent and comfortable.

ES — Proporción en los zócalos
 Como regla general, el zócalo debe ser aproximadamente una dieciochoava parte de la altura de la pared. Si buscas un toque más dramático, opta por zócalos más grandes que, sin dejar de ser elegantes, se conviertan en un elemento protagonista del espacio.
 ¿Te gusta el efecto que dan los zócalos altos? Coloca un segundo perfil encima del zócalo y píntalos del mismo color.
 Utiliza el mismo estilo de zócalo y cornisa en toda la casa para crear una continuidad estética. Ajusta la altura y las proporciones según el tamaño de cada habitación para que el espacio mantenga una sensación consistente y equilibrada.

IT — Proporzioni nei battiscopa
 Come regola generale, i battiscopa dovrebbero essere circa un diciottesimo dell'altezza della parete. Per una maggiore enfasi, si consiglia di sovradimensionare il battiscopa per creare un'immagine elegante.
 Posizionate un secondo profilo sopra E dipingeteli con la stessa tonalità di colore.
 Usa lo stesso stile di battiscopa e cornici in tutta la casa per creare un flusso visivo, ma adegua l'altezza e le proporzioni alle dimensioni delle singole stanze per rendere lo spazio coerente e confortevole.

PT — Proporção nos rodapés
 Regra geral, o rodapé deve ter aproximadamente 1/18 da altura da parede (altura parede / 18).
 Se quiser um efeito mais dramático, aumente o tamanho do rodapé para criar um destaque que, ao mesmo tempo, se mantém elegante.
 Gosta do efeito de um rodapé extra elevado? Coloque um segundo perfil por cima do seu rodapé e ligue-os através da cor.
 Use o mesmo estilo de rodapé e de sanca em toda a casa para criar um fluxo visual, mas ajuste a altura e as proporções de acordo com o tamanho de cada divisão para que o espaço pareça consistente e confortável.

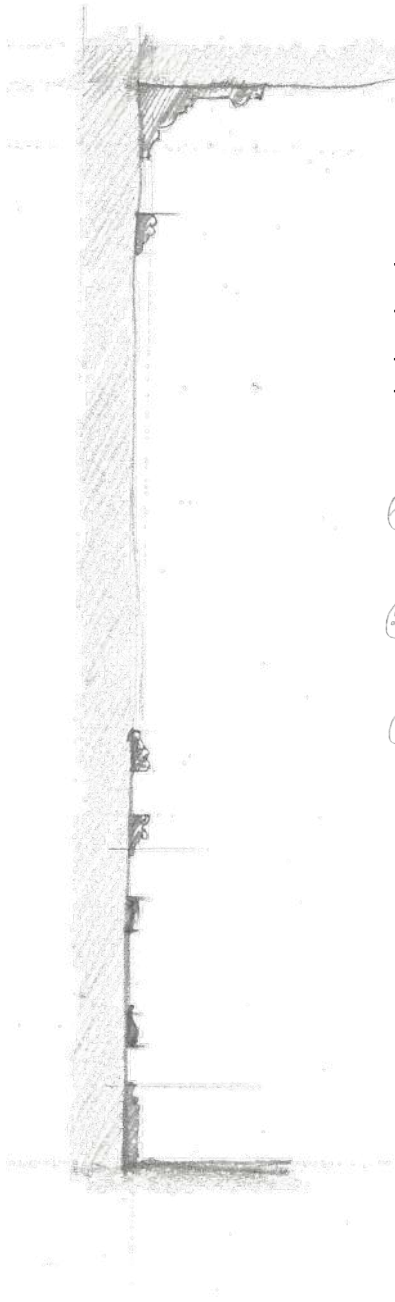

Panel proportions for perfect flow

- ① Chair rails should sit 25-35% of the way up your wall (usually 80-90 cm).
- ② Keep consistent spacing (3-7 cm) around panels for a clean, proportional look.
- ③ Skirting boards should be larger than panel gaps, but cornices should be even larger.

ES — Proporciones de las molduras para un diseño armónico

- 1 Las molduras para arrimaderos deben situarse entre el 25% y el 35% de la altura de la pared (normalmente entre 80-90 cm).
- 2 Mantén un espaciado coherente (3-7 cm) entre las molduras para conseguir un acabado limpio y equilibrado.
- 3 Los zócalos deben ser más grandes que los huecos entre las molduras, pero las cornisas deben ser aún mayores.

IT — Proporzione dei pannelli per un flusso perfetto

- 1 Le cornici marcapiano dovrebbero essere posizionate al 25-35% della parete (di solito 80-90 cm).
- 2 Mantieni una distanza costante (3-7 cm) tra i pannelli per ottenere un aspetto pulito e proporzionato.
- 3 I battiscopa dovrebbero essere più grandi degli spazi tra i pannelli, mentre le cornici dovrebbero essere ancora più grandi.

PT — Proporções dos painéis para um fluxo perfeito

- 1 Os rodapés de cadeira devem ficar a 25-35% da altura da sua parede (normalmente 80-90 cm).
- 2 Mantenha um espaçamento consistente (3-7 cm) ao redor dos painéis para um visual limpo e proporcional.
- 3 Os rodapés devem ser maiores do que os espaços entre os painéis, mas as sancas devem ser ainda maiores.



Symmetry

Symmetry is more than just balance — it's the union of precision and emotion, where geometry becomes an art form. Rooted in mathematical proportions, symmetry brings a sense of order to a space in a way that feels intentional yet inviting.

But, symmetry is also deeply emotive. It guides the eye, soothes the mind and gives a room its timeless appeal, much like the rhythm of a well-composed poem. It invites designers to balance grandeur with restraint, to pair intricate mouldings with clean lines and to let architectural elements echo one another in thoughtful repetition.

— Framing the story of a room

ES — Simetría

La simetría es algo más que equilibrio: es la combinación de precisión y estilo, donde la geometría se convierte en una forma de arte. Basada en las proporciones matemáticas, la simetría aporta una sensación de orden al espacio que resulta intencionada y acogedora a la vez.

Además, la simetría tiene un impacto emocional. Dirige la mirada, calma el ambiente y le da a la habitación un toque atemporal, como la rima perfecta de un buen poema. Es la invitación a equilibrar la grandeza con la moderación, a combinar molduras ornamentadas con líneas limpias, y a dejar que los elementos arquitectónicos se reflejen entre sí mediante una repetición intencionada.

IT — Simmetria

La simmetria è più di un semplice equilibrio: è l'unione di precisione ed emozione, dove la geometria diventa una forma d'arte. Radicata nelle proporzioni matematiche, la simmetria conferisce un senso di ordine allo spazio in modo intenzionale e invitante.

Ma la simmetria è anche profondamente emotiva. Guida l'occhio, tranquillizza la mente e conferisce a una stanza un fascino senza tempo, proprio come il ritmo di una poesia ben composta. Invita i progettisti a bilanciare la grandezza con la sobrietà, ad abbinare modanature intricate a linee pulite e a lasciare che gli elementi architettonici facciano eco l'uno all'altro in una ponderata ripetizione.

PT — Simetria

A simetria é mais do que apenas equilíbrio – é a união da precisão e da emoção, onde a geometria se torna uma forma de arte. Enraizada nas proporções matemáticas, a simetria traz um sentido de ordem ao espaço de uma forma que se sente intencional, mas acolhedora.

No entanto, a simetria também é profundamente emotiva. Ela guia o olhar, acalma a mente e confere a um ambiente o seu apelo intemporal, muito como o ritmo de um poema bem escrito. Convida os designers a equilibrarem a grandeza com a contenção, a combinar molduras intrincadas com as linhas limpas e a permitir que os elementos arquitetônicos façam eco entre si.



1. C343 p.86 2. P8020 p.94 3. P4020 p.94 4. SX191 p.92 5. DX170-2300 p.100 6. D330LR p.100

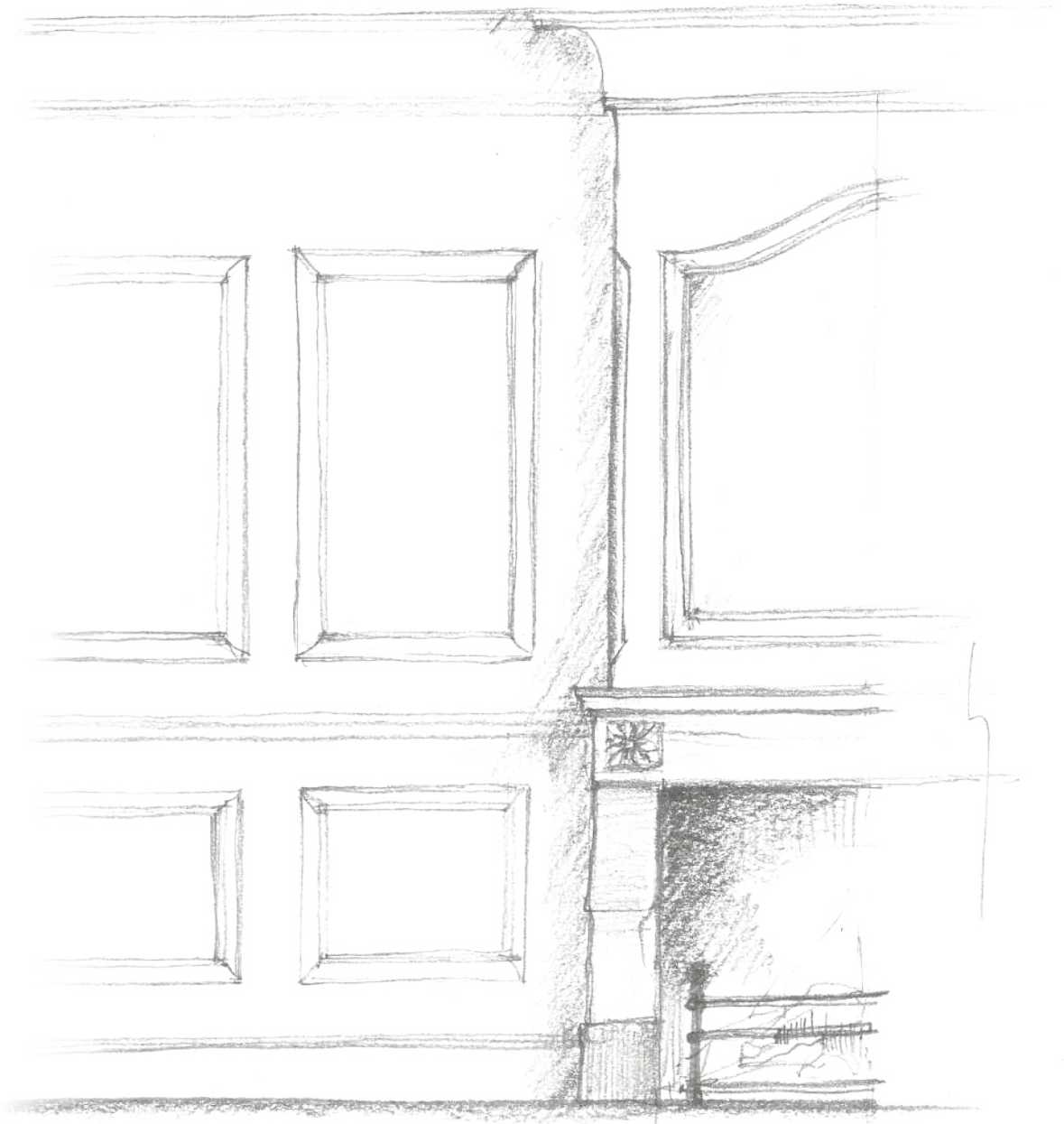

Symmetry meets story

When designing around symmetry, ask: what's the story of this room? Begin with standout architectural features like a fireplace or a central window — they serve as anchors for symmetry and set the tone for the entire space. Use a central panel to frame artwork or draw the eye to a key focal point, such as a fireplace, crafting a narrative that feels both intentional and visually compelling. Every element should contribute to the room's story, creating a harmonious and inviting design.

ES — La simetría se encuentra con la narrativa. Al diseñar teniendo en cuenta la simetría, pregúntate: ¿Cuál es la historia de esta estancia? Empieza por los elementos arquitectónicos destacados, como una chimenea o una ventana central, que actúan como puntos de referencia para la simetría y marcan el estilo del espacio. Utiliza molduras para crear cuarterones que enmarquen una obra de arte o dirijan la atención hacia un punto clave, como la chimenea, creando así un diseño intencionado y visualmente atractivo. Cada elemento debe aportar a la historia de la estancia, logrando un ambiente armonioso y acogedor.

IT — La simmetria incontra la storia. Quando si progetta in base alla simmetria, è importante chiedersi: qual è la storia di questa stanza? Iniziate da elementi architettonici di spicco, come un camino o una finestra centrale, che fungeranno da riferimenti per la simmetria e daranno il giusto tono a tutto lo spazio. Utilizzate un pannello centrale per incorniciare opere d'arte o per attirare l'attenzione su un punto centrale, come il camino, e create una narrazione intenzionale e visivamente convincente. Ogni elemento deve contribuire alla storia della stanza, creando un design armonioso e accogliente.

PT — A simetria encontra a história. Quando o seu projeto se basear na simetria, pergunte: qual é a história deste espaço? Comece com elementos arquitetônicos de destaque, como uma lareira ou uma janela central – eles funcionam como ponto chave central para a simetria e para definir a personalidade do ambiente. Utilize um painel central para enquadrar uma obra de arte ou direcionar o olhar para o ponto focal principal, como uma lareira, criando uma narrativa que seja ao mesmo tempo intencional e visualmente atraente. Cada elemento deve contribuir para a história do espaço, resultando num design harmonioso e acolhedor.



Picture and chair rails

- ① Align picture rails 30-50 cm below the ceiling for a balanced transition between walls and the ceiling.
- ② Place chair rails one-third up the wall, aligning them with door panel lines for seamless continuity.

ES — Molduras para cuarterones y guardasilla

- 1 Coloca las molduras superiores a unos 30-50 cm del techo para conseguir una transición equilibrada entre las paredes y el techo.
- 2 Pon la moldura de guardasilla a un tercio de la altura de la pared, o bien, si tienes una puerta con cuarterones, alinéala las molduras para conseguir continuidad.

IT — Marcapiano e quadri

- 1 Allinea i binari per quadri a 30-50 cm sotto il soffitto per ottenere una transizione equilibrata tra le pareti e il soffitto.
- 2 Posiziona le cornici marcapiano a un terzo della parete, allineandoli alle linee dei pannelli delle porte per soluzione di continuità.

PT — Frisos de parede e rodapés de cadeira

- 1 Alinhe os frisos de parede entre 30 e 50 cm abaixo do teto para uma transição equilibrada entre as paredes e o teto.
- 2 Coloque os rodapés de cadeira a um terço da altura da parede, alinhando-os com as linhas dos painéis das portas para uma sensação de continuidade.

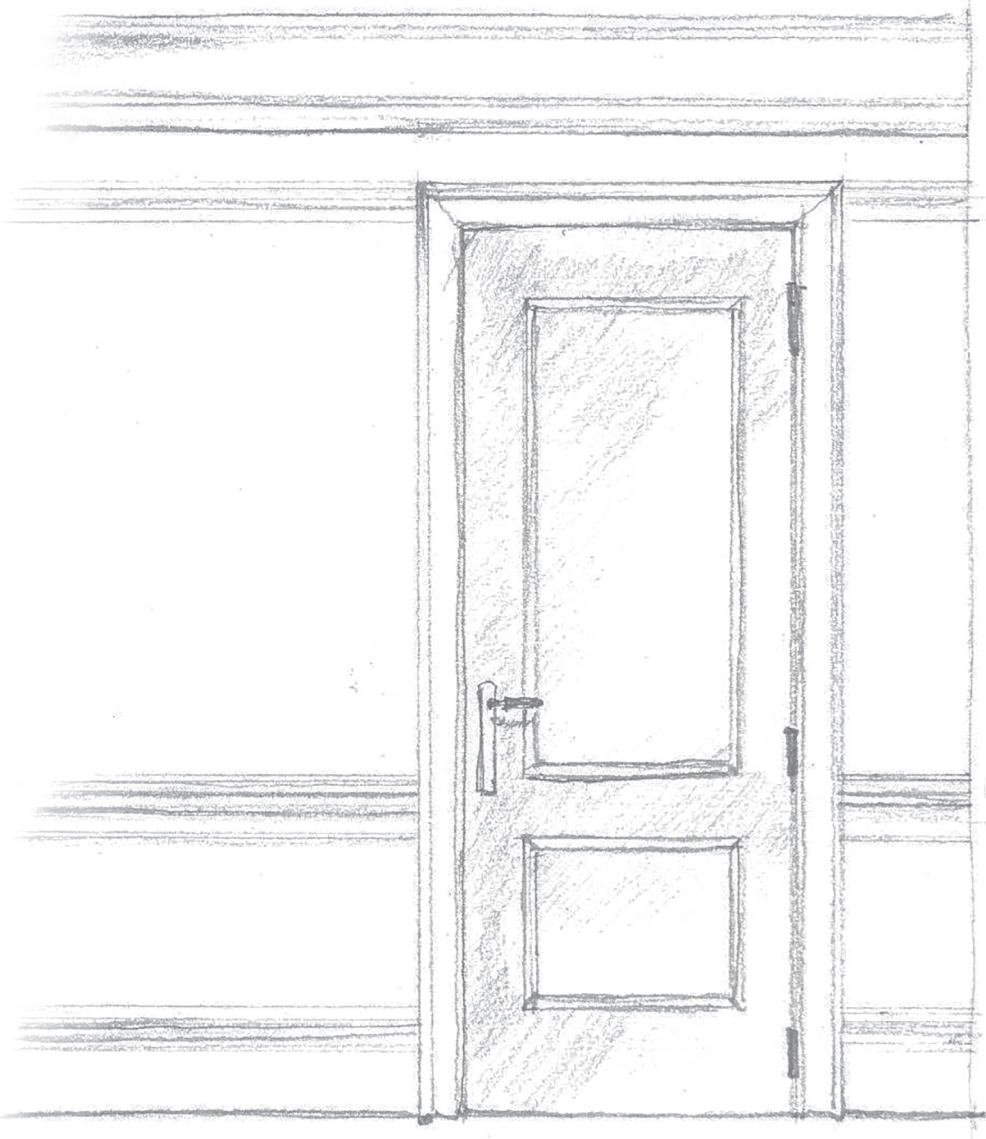

① 30-50 cm from ceiling

② 1/3 of the wall 80-90 cm

Harmony

Harmony ties it all together, blending colours, textures and finishes that collectively shape the balance and mood of a space. It's the play of light on a glossy detail, the softness of a chalky wall or the continuity of a monochromatic palette that brings design to life.

— Colour as a
silent architect

ES — Armonía

La armonía lo une todo, combinando colores, texturas y acabados que, en conjunto, definen el equilibrio y la atmósfera de un espacio. Es el reflejo de la luz en un detalle brillante, la suavidad de una pared estucada o la continuidad de una paleta monocromática lo que da vida al diseño.

IT — Armonia

L'armonia unisce tutto, mescolando colori, texture e finiture che insieme danno forma all'equilibrio e all'atmosfera di uno spazio. Sono i giochi di luce su un dettaglio brillante, la morbidezza di una parete gessosa o la continuità di una tavolozza monocromatica a dare vita al design.

PT — Harmonia

A harmonia é o elemento que une tudo, combina cores, texturas e acabamentos que, juntos, definem o equilíbrio e o ambiente de um espaço. É o jogo de luz num detalhe brilhante, a suavidade de uma parede acetinada ou a continuidade de uma paleta monocromática que dá vida ao design.



1. PX120 p.93 2. P4020 p.94 3. C305 p.87 4. C307A p.87 5. C211 p.87

Finishing touch

Paint skirting, cornices and panels in complementary shades to tie a room together. Using a single colour for walls and cornices can elongate ceilings, while contrast can define architectural details.

Experiment with matte, glossy and textured finishes. A chalky matte panel can ground a room, while a glossy cornice catches light and adds subtle drama.





ES — Acabados con estilo
Pinta zócalos, cornisas y paneles en tonos complementarios para dar unidad a la habitación. Usar un solo color para las paredes y las cornisas puede hacer que los techos parezcan más altos, mientras que un contraste puede hacer resaltar los detalles arquitectónicos.

Experimenta con acabados mate, brillantes y texturizados. Una moldura estucada mate puede servir como base para una habitación, mientras que una cornisa brillante atrae la luz y añade un sutil dramatismo.

IT — Rifinire con stile
Dipingi battiscopa, cornici e pannelli in tonalità complementari per dare un senso di continuità all'ambiente. L'uso di un unico colore per pareti e cornici può ingrandire i soffitti, mentre il contrasto aiuta a definire i dettagli architettonici.

Sperimenta finiture opache, lucide e strutturate. Un pannello opaco e gessoso può aggiungere atmosfera ad una stanza, mentre una cornice lucida cattura la luce e dona un sottile effetto scenico.

PT — Acabamentos com estilo
Pinte rodapés, sancas e painéis em tons complementares para unir visualmente o ambiente. Usar uma única cor para paredes e sancas pode alongar o teto, enquanto o contraste pode realçar os detalhes arquitetónicos.

Experimente acabamentos mate, brilhantes e texturizados. Um painel mate de efeito giz pode estabilizar o ambiente, enquanto uma sanca brilhante capta a luz e acrescenta subtilmente drama.

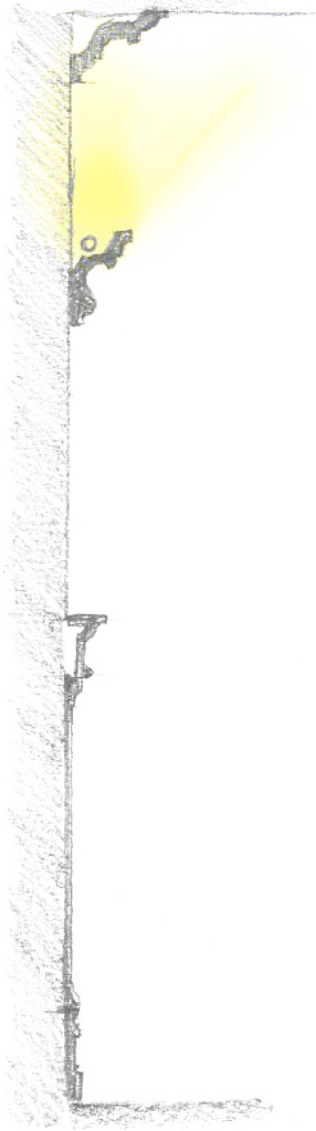

Lighting for layers

Integrate indirect lighting into cornices or wall mouldings to create depth and highlight the texture of finishes. Ceiling uplighters can accentuate patterns, while downward lighting frames wall features.

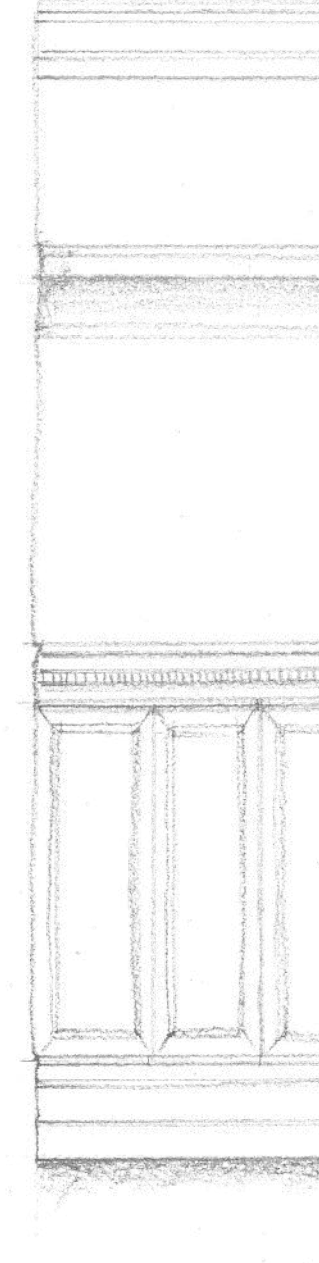



Patterns and prints

For bold wallpaper or intricate patterns, frame the design with neutral mouldings to avoid visual overwhelm. Skirting and cornices act as grounding elements, letting the walls tell their story without chaos.

ES — Iluminación indirecta

Integra iluminación indirecta en cornisas o molduras para aportar profundidad y resaltar detalles. Dirige la luz hacia el techo para acentuar la textura de los acabados y hacia abajo para enmarcar los elementos de la pared.

Motivos decorativos y estampados

Para papeles pintados atrevidos o estampados recargados, enmarca el diseño con molduras neutras para evitar sobrecargar el espacio. Los zócalos y las cornisas funcionan como elementos clave, permitiendo que las paredes se expresen sin crear caos visual.

IT — Illuminazione a livelli

Integra l'illuminazione indiretta nelle cornici o nei pannelli per creare profondità ed evidenziare la texture delle finiture. I lampadari a soffitto possono accentuare i motivi, mentre l'illuminazione verso il basso accentua gli elementi delle pareti.

Motivi e stampe

Per carte da parati audaci o motivi intricati, incornicia il disegno con modanature neutre per evitare un sovraccarico visivo. Battiscopa e cornici fungono da elementi di base, lasciando che le pareti raccontino la loro storia senza confusione.

PT — Iluminação por camadas

Integra iluminação indireta nas sancas ou painéis para criar profundidade e destacar a textura dos acabamentos. Luzes direcionadas para o teto podem acentuar padrões, enquanto a iluminação voltada para baixo enquadra os elementos das paredes.

Padrões e estampados

Para papéis de parede ousados ou padrões intrincados, emoldure o design com molduras neutras para evitar sobrecarga visual. Os rodapés e as sancas atuam como elementos de ancoragem, permitindo que as paredes contem a sua história sem causar caos.

Rules exist to guide, not restrict.
While proportions, symmetry and
harmony provide a roadmap, the most
inspiring spaces are those that bend
the rules to express personality.

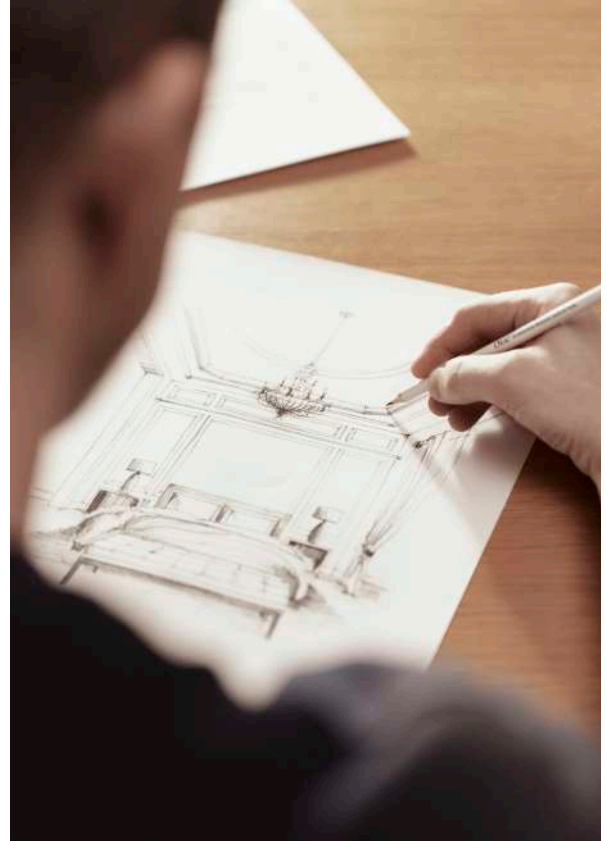

— The freedom to break rules

ES — La libertad de romper las normas.
Las normas existen para orientar, no para limitar.
Aunque las proporciones, la simetría y la armonía
son pautas útiles, los espacios más inspiradores
son aquellos que se atreven a salirse de la norma
para expresar su personalidad.

IT — La libertà di infrangere le regole.
Le regole esistono per guidare, non per
costringere. Sebbene le proporzioni, la simmetria
e l'armonia forniscano una tabella di marcia, gli
spazi più stimolanti sono quelli che piegano le
regole per esprimere la propria personalità.

PT — A liberdade de quebrar as regras.
As regras existem para orientar, não para
restringir. Embora as proporções, a simetria
e a harmonia indiquem o caminho a seguir,
os espaços mais inspiradores são aqueles que
quebram as regras para expressar personalidade.

New Classics manual

Good design is as much about asking the right questions as it is about finding the right answers. To help you bring the principles of New Classics into your projects, we've created a manual: a practical, digital companion that simplifies your journey from concept to creation.



ES — Manual New Classics.

El buen diseño consiste tanto en formular las preguntas adecuadas como en encontrar las respuestas correctas. Para ayudarte a incorporar los principios de New Classics en tus proyectos, hemos creado un manual que facilita tu recorrido desde el concepto hasta la creación.

IT — Guida pratica New Classics.

Un buon design consiste nel porsi le domande giuste e nel trovare risposte adeguate. Per aiutarti a introdurre i principi di New Classics nei tuoi progetti, abbiamo creato una guida pratica: un compagno utile e digitale che semplifica il tuo viaggio dall'idea alla creazione.

PT — O Manual dos Novos Clássicos.

Bom design é fazer as perguntas certas e encontrar as respostas corretas. Para ajudar a aplicar os princípios dos Novos Clássicos nos seus projetos, criámos um manual: um guia prático e digital que simplifica a sua jornada desde o conceito até à criação.



Architectural styles of the past have always spoken in distinct dialects, shaped by their time and culture. But what happens when we reimagine them for today?

Signature walls

ES — Signature walls.

Los estilos arquitectónicos del pasado siempre han hablado en dialectos distintos, moldeados por su época y su cultura. Pero ¿qué ocurre cuando los reinventamos para la actualidad?

IT — Signature walls.

Gli stili architettonici del passato hanno sempre parlato in dialetti distinti, modellati dal loro tempo e dalla loro cultura. Ma cosa succede quando li immaginiamo ai giorni nostri?

PT — Signature walls.

Os estilos arquitetónicos do passado sempre falaram diferentes dialetos, moldados pelo seu tempo e cultura. Mas o que acontece quando os reinventamos para os dias de hoje?

This chapter introduces three distinct interpretations – Signature walls – each grounded in history but enriched with modern possibilities. It's not about copying the past but interpreting it, reshaping it into something unexpected yet familiar.

Autoire

ES –
Este capítulo presenta tres interpretaciones distintas – Signature walls – cada una basada en la historia, pero enriquecida con posibilidades modernas. No se trata de copiar el pasado, sino de interpretarlo, remodelándolo en algo innovador pero familiar.

IT –
Questo capitolo presenta tre interpretazioni distinte – Signature walls – ciascuna fondata sulla storia ma arricchita da possibilità moderne. Non si tratta di copiare il passato, ma di interpretarlo e di trasformarlo in qualcosa di inaspettato ma familiare.

PT –
Este capítulo apresenta três interpretações distintas – Signature walls – cada uma baseada na história, mas enriquecida com possibilidades modernas. Não se trata de copiar o passado, mas de o interpretar, transformando-o em algo inesperado mas familiar.



Where the past meets the present

Burlington



A legacy of British grace

Heritage

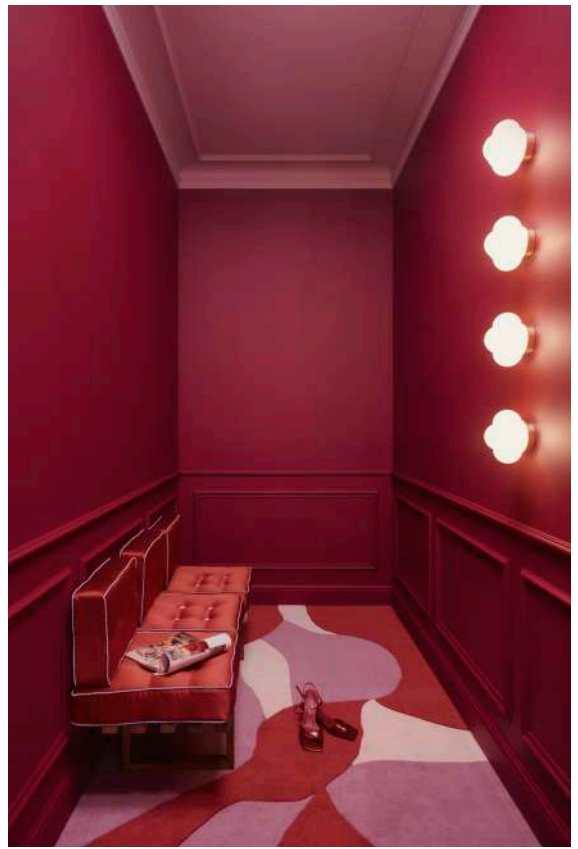

Where design becomes poetry

Autoire

Autoire is where timeless elegance meets bold modernity, creating spaces that feel both familiar and refreshingly original. This style plays with the essence of classical design, stripping it down to its purest form while daringly reinterpreting it for contemporary taste. In Autoire, the past isn't forgotten – it's given a new language.

Where the past meets the present

ES —

La colección Autoire fusiona la elegancia atemporal con la modernidad más atrevida, creando espacios resultan familiares y a la vez que innovadores. Este estilo juega con la esencia del diseño clásico, reduciéndolo a su forma más pura e reinterpretándolo con audacia para el gusto contemporáneo. En Autoire, el pasado no se olvida: se le da un nuevo lenguaje.

IT —

Autoire è il luogo in cui l'eleganza senza tempo incontra l'audace modernità, creando spazi che sembrano allo stesso tempo familiari e originali. Questo stile gioca con l'essenza del design classico, riducendolo alla sua forma più pura e reinterpretandolo in modo audace per il gusto contemporaneo. Con Autoire, il passato non viene dimenticato, ma gli viene dato un nuovo linguaggio.

PT —

Autoire é onde a elegância intemporal encontra a ousadia da modernidade, criando espaços que parecem simultaneamente familiares e surpreendentemente originais. Este estilo brinca com a essência do design clássico, reduzindo-o à sua forma mais pura, enquanto o reinterpreta audaciosamente para os gostos contemporâneos. Em Autoire, o passado não é esquecido – é traduzido para uma nova linguagem.

Autoire





1. C336 p.87 2. P4025 p.94 3. SX138 p.92

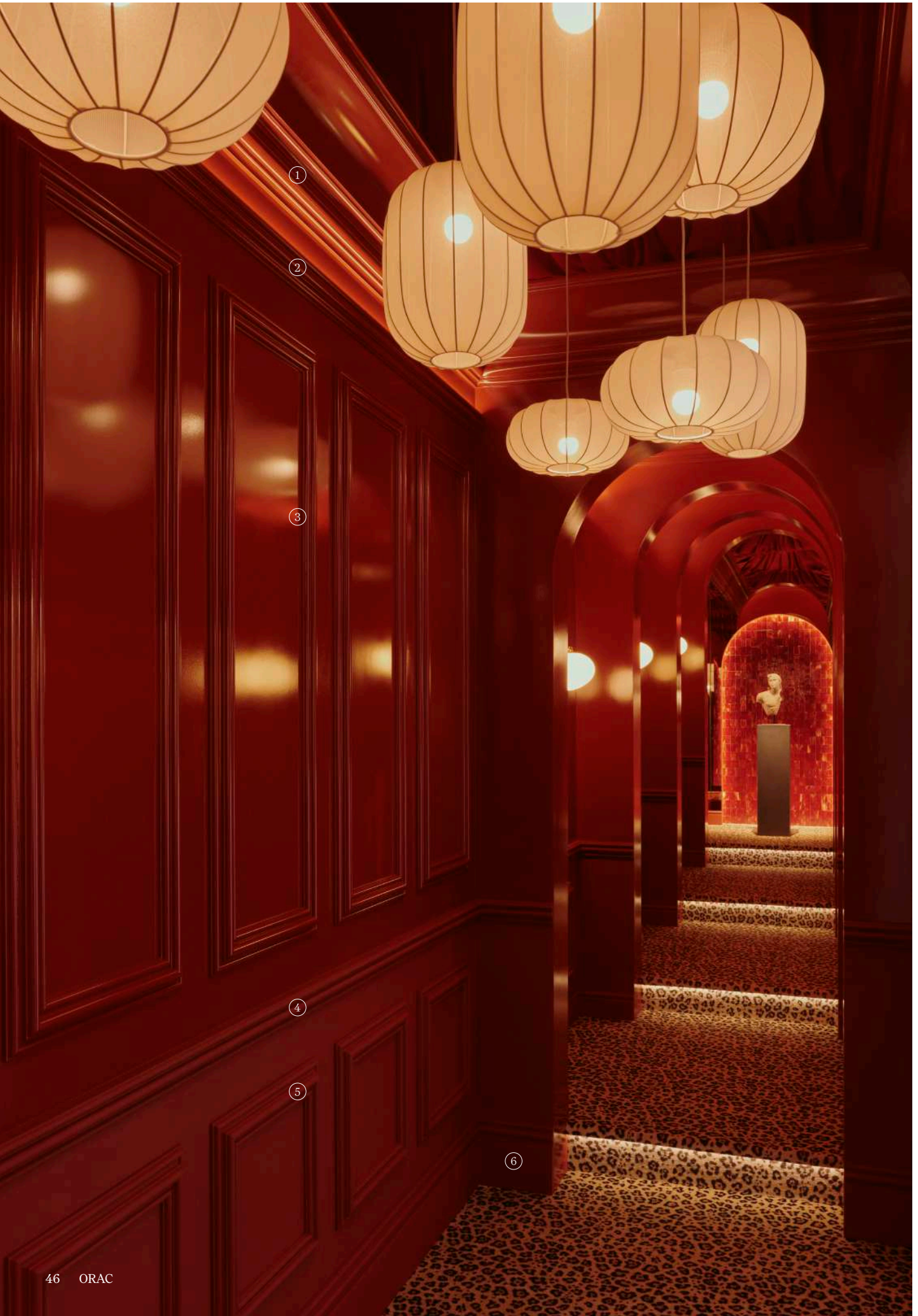

ES —

Dramatismo envolvente y detalles cuidados: una paleta monocromática en tonos rojizos resalta los arcos atrevidos y las cornisas intrincadas, envolviendo el espacio en calidez y sofisticación. Las texturas aterciopeladas junto con detalles brillantes aportan un aire de opulencia que nunca pasa de moda.

IT —

Drammaticità immersiva, dettagli raffinati: una tavolozza monocromatica rossa amplifica gli archi audaci e le cornici intricate, avvolgendo lo spazio di calore e raffinatezza. I tessuti in velluto e accenti luminosi creano un'atmosfera di opulenza senza tempo.

PT —

Drama imersivo, detalhes refinados: uma paleta monocromática de tons vermelhos que amplifica os arcos arrojados e as sancas trabalhadas, envolvendo o ambiente em calor e requinte. As texturas de veludo e os detalhes luminosos criam uma atmosfera de opulência intemporal.

Immersive drama, refined detail:
a monochromatic red palette amplifies
the bold arches and intricate cornices,
enveloping the space in warmth and
sophistication. Velvet textures and
glowing accents create an atmosphere
of timeless opulence.

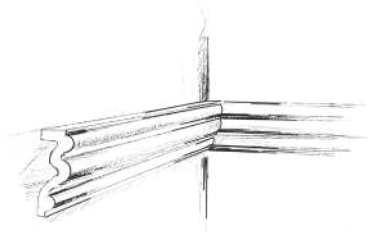

P4025 AUTOIRE

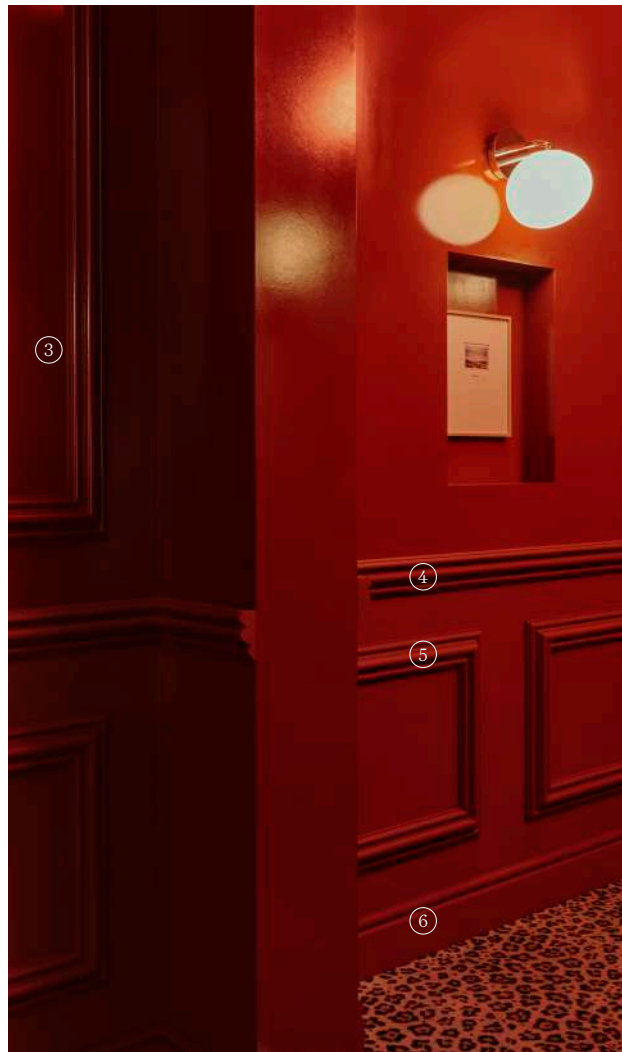

- 3. W120 p.90
- 4. P4025 p.94
- 5. W121 p.90
- 6. SX138 p.92

Reflective symmetry

Mirrors do more than merely reflect; they expand and enhance the architectural drama of any space. Through reflection, each architectural detail is celebrated twice, doubling the impact of intricate details.

Beyond amplifying light, mirrors transform walls into dynamic features, interacting with the day's changing light to continually alter the mood and perception of the room. They become accentuators of geometric precision and storytellers of spatial depth.

ES — Simetría reflectante

Los espejos hacen algo más que reflejar; amplían y realzan los detalles arquitectónicos de un espacio. A través del reflejo, cada uno de estos elementos se realiza por dos, duplicando el impacto de los detalles más elaborados.

Además de aumentar la luz, los espejos transforman las paredes en elementos dinámicos, interactuando con la luz natural a lo largo del día para cambiar continuamente la atmósfera y la percepción del espacio. Realzando la precisión geométrica y narrando la profundidad del espacio.

IT — Simmetria riflettente

Gli specchi non si limitano a riflettere, ma ampliano ed esaltano il dramma architettonico di qualsiasi spazio. Grazie al riflesso, ogni dettaglio architettonico viene celebrato due volte, raddoppiando l'impatto dei dettagli più complessi.

Oltre ad amplificare la luce, gli specchi trasformano le pareti in elementi dinamici, interagendo con la luce mutevole del giorno per modificare continuamente l'atmosfera e la percezione della stanza. Diventano accentuatori della precisione geometrica e narratori della profondità spaziale.

PT — Simetria reflexiva

Os espelhos fazem mais do que simplesmente refletir; eles ampliam e realçam o drama arquitetônico de qualquer espaço. Através do reflexo, cada detalhe arquitetônico é celebrado duas vezes, duplicando o impacto dos pormenores intrincados.

Além de amplificarem a luz, os espelhos transformam as paredes em elementos dinâmicos, interagindo com esta ao longo do dia para alterar continuamente o ambiente e a percepção do espaço. Realçam a precisão geométrica e contam histórias sobre a profundidade espacial.





Surface perspectives

The finish you choose can completely transform the mood of a space. Matte surfaces bring a sense of calm, absorbing light to create soft understated depth, while glossy finishes add drama, reflecting light to energize a room with movement and shine. When used together, they open up a world of possibilities: a matte panel frame by glossy trim or alternating finishes within a single colour to add texture and intrigue.

ES — Perspectivas de la superficie
El acabado que elijas puede transformar por completo el ambiente de un espacio. Las superficies en mate aportan serenidad, absorbiendo la luz para crear una profundidad suave y discreta, mientras que los acabados brillantes añaden dramatismo, reflejando la luz para dinamizar un espacio con brillo y movimiento. Combinados, abren un mundo de posibilidades: un panel mate enmarcado con molduras brillantes, o acabados alternados en un mismo color para añadir textura e interés.

IT — Prospettive della superficie
La finitura che scegli può trasformare completamente l'atmosfera di uno spazio. Le superfici opache danno un senso di calma, assorbendo la luce per creare una profondità morbida e sobria, mentre le finiture lucide aggiungono drammaticità, riflettendo la luce per dare energia alla stanza con movimento e lucentezza. Se utilizzate insieme, aprono un mondo di possibilità: un pannello opaco incorniciato da finiture lucide, oppure finiture alternate all'interno di un unico colore per aggiungere texture e interesse.

PT — Perspectivas da superfície
O acabamento escolhido pode transformar completamente o ambiente de um espaço. Superfícies mate transmitem uma sensação de tranquilidade, absorvendo a luz para criar uma profundidade suave e discreta, enquanto os acabamentos brilhantes adicionam drama, refletindo a luz para energizar o ambiente com movimento e brilho. Quando usados em conjunto, abrem um mundo de possibilidades: um painel mate emoldurado por um revestimento brilhante ou acabamentos alternados dentro de uma única cor, para dar textura e um toque de mistério.

Houses of souls

Bold warmth, timeless
detail: deep tones and
glowing accents highlight
classical panelling,
blending intimacy with
modern elegance.



ES —
Calidez audaz, detalle atemporal:
Las tonalidades oscuras y los toques
brillantes realzan el revestimiento
clásico, fusionando la intimidad con
la elegancia moderna.

IT —
Calore audace, dettagli senza tempo:
Toni profondi e accenti luminosi mettono
in risalto le boiserie classiche, unendo
intimità ed eleganza moderna.

PT —
Calor arrojado, detalhes intemporais:
os tons profundos e os toques brilhantes
realçam os painéis clássicos, misturando
intimidade com elegância moderna.

¹ PX175 p.93 ² P4020 p.94 ³ SX191 p.92



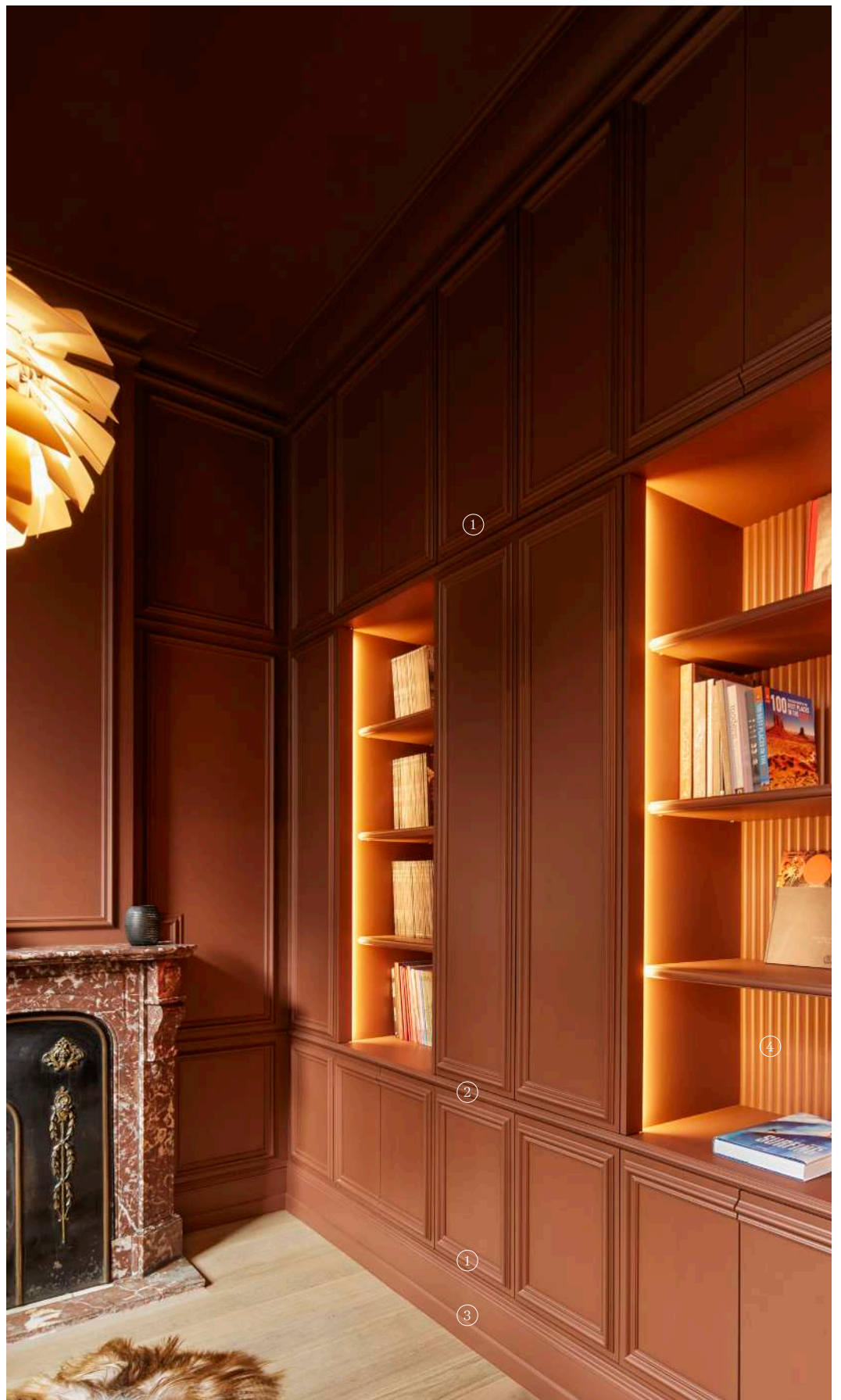

1. PX175 p.93 2. P4020 p.94 3. SX191 p.92 4. W110 p.91

Burlington

Burlington embodies the refined grace of British interiors, where history and balance shape every detail. Grounded in tradition, this style draws on symmetry and understated grandeur to craft spaces that feel timeless yet alive. Burlington invites designers to reimagine classic interiors, weaving tradition with modern materials and unexpected contrasts to create effortlessly inspiring spaces.

A legacy of British grace

ES —

El estilo Burlingtoniano, también conocido como Palladianismo Inglés, refleja la elegancia refinada de los interiores británicos, donde la historia y el equilibrio dan forma a cada detalle. Basado en la tradición, se inspira en la simetría y la grandeza contenida, creando espacios atemporales pero llenos de vitalidad. Este estilo invita a los diseñadores a reinventar los interiores clásicos, fusionando tradición con materiales modernos y contrastes sorprendentes para crear ambientes que inspiran.

IT —

Burlington incarna la grazia raffinata degli interni britannici, dove la storia e l'equilibrio caratterizzano ogni dettaglio. Fondato sulla tradizione, questo stile si basa sulla simmetria e sulla sobria grandezza per creare spazi che sembrano senza tempo ma vivi. Burlington invita i designer a reimmaginare gli interni classici, intrecciando la tradizione con materiali moderni e contrasti inaspettati per creare spazi che ispirano senza sforzo.

PT —

Burlington captura a elegância intemporal dos interiores britânicos, onde a história e o equilíbrio moldam cada detalhe. Alicerçado na tradição, este estilo baseia-se na simetria e na grandeza discreta para criar espaços que são atemporais, mas cheios de vida. Burlington convida os designers a reinventarem os interiores clássicos, entrelaçando tradição com materiais modernos e contrastes surpreendentes, para criarem espaços inspiradores sem esforço.

Burlington





1. PX175 p.93 2. C305 p.87 3. C422 p.87 4. C328 p.96 5. P4000 p.94 6. W124 p.91 7. SX191 p.92 8. DX170-2300 + D330LR p.100



ES —

Armonía dorada, elegancia atemporal: una paleta rica que da vida a paneles elegantes y molduras delicadas, proyectando una luz suave que realza el carácter arquitectónico de la estancia.

IT —

Armonia dorata, grazia senza tempo: una ricca tavolozza fa da sfondo a eleganti rivestimenti e delicati profili, proiettando una luce soffusa che esalta il fascino architettonico della stanza.

PT —

Harmonia dourada, elegância intemporal: uma paleta rica que prepara o cenário para os painéis elegantes e as sancas delicadas, emanando um brilho suave que realça o charme arquitetónico do espaço.

Golden harmony, timeless grace: a rich palette sets the stage for elegant panelling and delicate cornices, casting a soft glow that enhances the room's architectural charm.

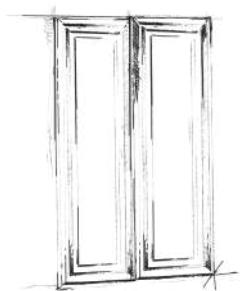

W124 BURLINGTON

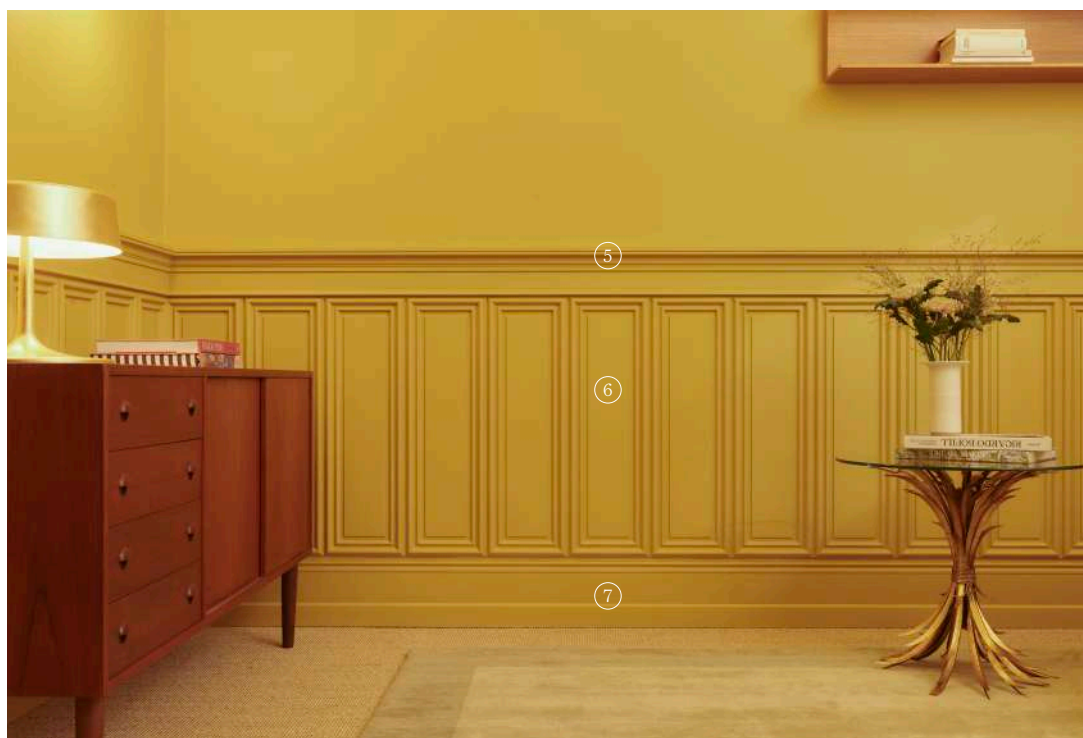

- 5. P4000 p.94
- 6. W124 p.91
- 7. SX191 p.92

A symphony of layers

Wallpaper creates an opportunity to redefine how walls interact with architectural elements. Pairing bold patterns or subtle textures with mouldings allows designers to create depth, frame focal points or establish contrast. A well-chosen wallpaper can highlight the clean lines of cornices or panels, adding personality without overpowering the design.

Indirect lighting breathes modern life into timeless design, casting a soft glow that enhances the depth and intricacy of heritage elements. By integrating hidden light sources, classic details such as ornate cornices and elegant panelling are gently highlighted, creating an interplay of light and shadow that amplifies their architectural beauty.

ES — Una sinfonia de capas

El papel pintado ofrece la oportunidad de redefinir cómo las paredes interactúan con los elementos arquitectónicos. Al combinar motivos llamativos o texturas sutiles con molduras, se puede crear profundidad, destacar zonas clave o generar contrastes. Un papel pintado bien elegido puede realzar las formas definidas de las cornisas o molduras, añadiendo personalidad sin sobrecargar el diseño.

La iluminación indirecta da nueva vida al diseño atemporal, proyectando un resplandor suave que resalta la profundidad y complejidad de los elementos clásicos. Al integrar fuentes de luz ocultas, detalles como las cornisas ornamentadas y los revestimientos elegantes emergen sutilmente, creando un juego de luces y sombras que realza su belleza arquitectónica.

IT — Una sinfonia di effetti

La carta da parati offre l'opportunità di ridefinire il modo in cui le pareti interagiscono con gli elementi architettonici. Abbinando motivi audaci o texture sottili alle modanature, i designer possono creare profondità, incorniciare punti focali o stabilire un contrasto. Una carta da parati ben scelta può mettere in risalto le linee pulite di cornici o pannelli, aggiungendo personalità senza sovrastare il design.

L'illuminazione indiretta infonde vita moderna a un design senza tempo, proiettando una luce soffusa che esalta la profondità e l'intricchezza degli elementi esistenti. Integrando sorgenti luminose nascoste, dettagli classici come cornici ornate ed eleganti boiserie vengono delicatamente evidenziati, creando un gioco di luci e ombre che ne amplifica la bellezza architettonica.

PT — Uma sinfonia de camadas

O papel de parede oferece uma oportunidade de redefinir o modo como as paredes interagem com os elementos arquitetónicos. Combinar padrões ousados ou texturas sutis com molduras, permite aos designers pontos focais ou estabelecer contraste. Um papel de parede bem escolhido pode realçar as linhas limpas das sancas ou painéis, adicionando personalidade sem sobrecarregar o design.

A iluminação indireta traz um toque moderno ao design intemporal, emite um brilho suave que realça a profundidade e os detalhes intrincados nos elementos clássicos. Ao integrar fontes de luz ocultas, os detalhes clássicos, como as sancas ornamentadas e os painéis elegantes, destacam-se subtilmente, criando um jogo de luz e sombra que amplifica a sua beleza arquitetónica.





Looking up

Too often, the ceiling is left as an afterthought — a blank canvas that misses its chance to shine. But with careful design, the ceiling can become the crowning glory of a space. By extending the elegance of mouldings upward, you create a narrative that ties the entire room together. Architectural elements frame the ceiling like a work of art, inviting the eye to explore beyond walls. A subtle shift that transforms ceilings from functional surfaces into statements of timeless sophistication.

ES — Mirando hacia arriba

Con demasiada frecuencia, el techo se deja de lado, como un lienzo en blanco que pierde su oportunidad de destacar. Sin embargo, con un diseño cuidado, el techo puede convertirse en la joya de cualquier espacio. Al extender la elegancia de las molduras hacia arriba, se crea una conexión que une todo el espacio. Los elementos arquitectónicos enmarcan el techo como una obra de arte, invitando la mirada a explorar más allá de las paredes. Un pequeño cambio que transforma los techos de superficies funcionales a elementos de sofisticación atemporal.

IT — Alza lo sguardo

Troppo spesso il soffitto viene lasciato in secondo piano, una tela bianca che non ha la possibilità di brillare. Ma con un'attenta progettazione, il soffitto può diventare il fiore all'occhiello di uno spazio. Estendendo l'eleganza delle modanature verso l'alto, si crea una narrazione che collega l'intera stanza. Gli elementi architettonici incorniciano il soffitto come un'opera d'arte, invitando l'occhio a esplorare oltre le pareti. Un cambiamento sottile che trasforma i soffitti da superfici funzionali a dichiarazioni di raffinatezza senza tempo.

PT — Um olhar para cima

Muitas vezes, o teto é deixado de lado — uma tela em branco que perde a sua oportunidade de brilhar. Mas, com um design cuidadoso, o teto pode tornar-se a glória de um espaço. Ao estender a elegância das molduras para cima, cria-se uma narrativa que liga todo o ambiente. Os elementos arquitetónicos emolduram o teto como uma obra de arte, convidando o olhar a explorar além das paredes. Uma mudança subtil que transforma os tetos de superfícies funcionais em afirmações de sofisticação atemporal.

Geoffroy Van Hulle

Corinthia Grand Hotel Astoria Brussels



Botanical elegance: the fusion of classical design and nature-inspired elements evokes timeless sophistication.





1. PX103 p.93 2. PX120 p.93 3. PX202 p.93 4. SX191 p.92

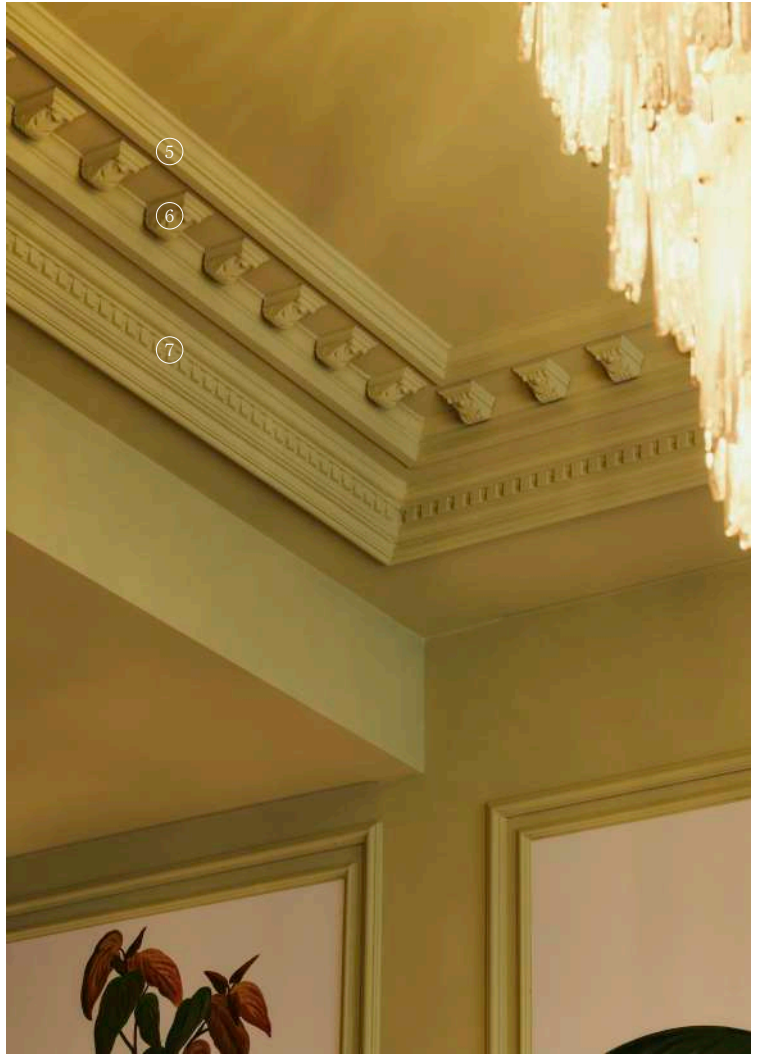

5. C305 p.87 6. C307A p.87 7. C422 p.87

ES —

Elegancia botánica: la fusión de diseño clásico y elementos inspirados en la naturaleza evoca una sofisticación atemporal.

IT —

Eleganza botanica: la fusione di design classico ed elementi ispirati alla natura evoca una raffinatezza senza tempo.

PT —

Sofisticação botânica: a combinação do design clássico com elementos naturais transmite uma elegância atemporal.

Heritage



Heritage embodies a harmonious blend of artistry and opulence rooted in French sophistication. Inspired by the grandeur of Baroque and the refined elegance of Neoclassicism, this style transforms spaces into timeless works of art. Sweeping curves and delicate ornamentation meet balanced proportion, creating an atmosphere that feels both dramatic and serene. Every detail speaks of a bygone era reimagined with contemporary relevance.

Where design becomes poetry

ES —

La colección Heritage combina de manera magistral el arte y la sofisticación, tomando como inspiración la elegancia francesa. Con referencias al esplendor del Barroco y la refinada estética del Neoclasicismo, esta colección transforma cualquier espacio en una obra de arte atemporal. Las curvas envolventes y la ornamentación delicada, equilibradas en sus proporciones, generan una atmósfera que es a la vez impactante y serena. Cada detalle es un guiño a épocas pasadas reinterpretado con un enfoque contemporáneo.

IT —

Heritage incarna una miscela armoniosa di maestria e opulenza che affonda le sue radici nella raffinatezza francese. Ispirato alla grandezza del barocco e alla sofisticata eleganza del neoclassicismo, questo stile trasforma gli spazi in opere d'arte senza tempo. Curve ampie e ornamenti delicati incontrano proporzioni equilibrate, creando un'atmosfera al tempo stesso drammatica e serena. Ogni dettaglio parla di un'epoca passata rivisitata in chiave contemporanea.

PT —

Heritage incorpora uma mistura harmoniosa de arte e opulência, inspirada na sofisticação francesa. Inspirado pela grandezca do Barroco e pela elegância refinada do Neoclasicismo, este estilo transforma os espaços em obras de arte intemporais. Curvas amplas e ornamentação delicada encontram a proporção equilibrada, criando uma atmosfera que é, ao mesmo tempo, dramática e serena. Cada detalhe fala de uma época passada, reinventada por um olhar contemporâneo.

Heritage





1. C342 p.87 2. PX120 p.93 3. PX175 p.93 4. SX118 p.92



ES —

Nostalgia moderna en tonos vibrantes: atmósfera atemporal, realzada por una iluminación contemporánea y toques atrevidos.

IT —

La nostalgia moderna in toni ricchi: un'atmosfera senza tempo, impreziosita da un'illuminazione contemporanea e da accenti giocosi.

PT —

Nostalgia moderna em tons intensos: uma atmosfera intemporal, enriquecida por uma iluminação contemporânea e detalhes divertidos.

Modern nostalgia in rich tones: timeless atmosphere, elevated by contemporary lighting and playful accents.

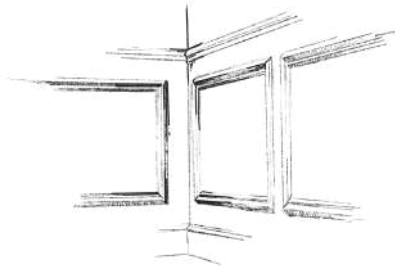

PX120 + PX175



1. **PX120** p.93

2. **PX175** p.93

Harmony in one hue

Immerse a space in a single, cohesive colour for a bold yet harmonious effect. When one colour is carried seamlessly across walls, mouldings and even cabinetry, it creates a bold unity that feels both sophisticated and intentional. The monochromatic palette amplifies the details of architectural elements, while light and texture bring the space to life with quiet elegance.

ES — Armonía en un solo tono
Crea un espacio monocromático para lograr un efecto audaz y armónico. Cuando un solo color recorre de manera continua las paredes, molduras y mobiliario, se genera una unidad sólida que transmite sofisticación e intencionalidad. La paleta monocromática resalta los detalles arquitectónicos, mientras que la luz y la textura dan vida al espacio con una elegancia sutil.

IT — L'armonia in una sola tonalità
Riempite uno spazio con un unico colore per un effetto audace ma armonioso. Quando un colore viene applicato senza soluzione di continuità alle pareti, alle cornici e persino ai mobili, si crea un effetto audace che trasmette una sensazione di sofisticatezza e intenzionalità. La tavolozza monocromatica mette in risalto i dettagli degli elementi architettonici, mentre la luce e la texture conferiscono allo spazio un'eleganza tranquilla e sobria.

PT — Harmonia a um só tom
Mergulha o espaço num esquema de cores único para alcançar uma estética ousada e harmoniosa. Quando uma cor é usada de forma contínua pelas paredes, molduras e armários cria uma sensação de sofisticação intencional. Essa abordagem monocromática realça os detalhes arquitetónicos, enquanto o jogo de luz e textura adiciona profundidade e elegância subtil, dando vida ao ambiente.



1. C342 p.86 2. P4025F p.94 3. W120 p.90

Villa Mayfair

ES —

Paneles cuadrados, arrimaderos, zócalos y cornisas curvas enmarcan los detalles sofisticados de la estancia.

IT —

Pannelli quadrati, boiserie e comici curve incorniciano i dettagli più raffinati della stanza.

PT —

Painéis quadrados, lambris e sancas curvas enquadram os elementos sofisticados do espaço.

Square panels,
wainscoting and curved
cornices frame the room's
sophisticated features.

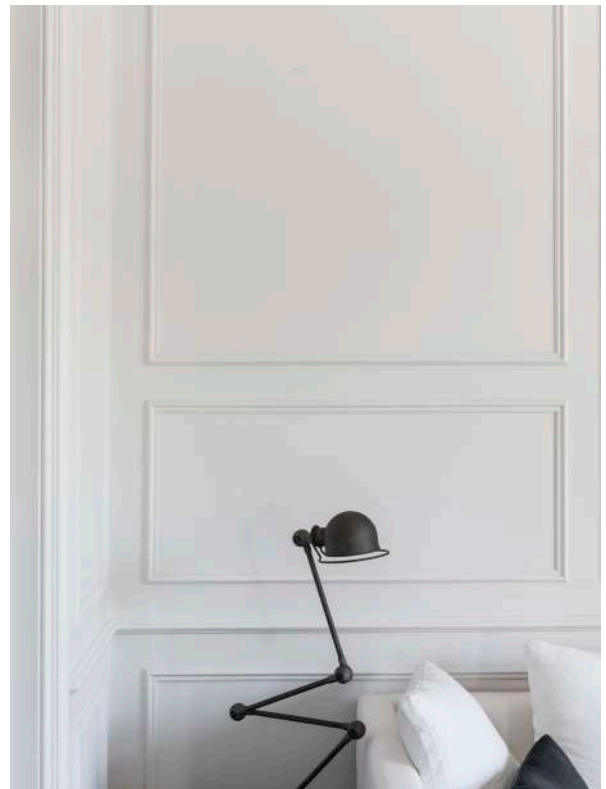



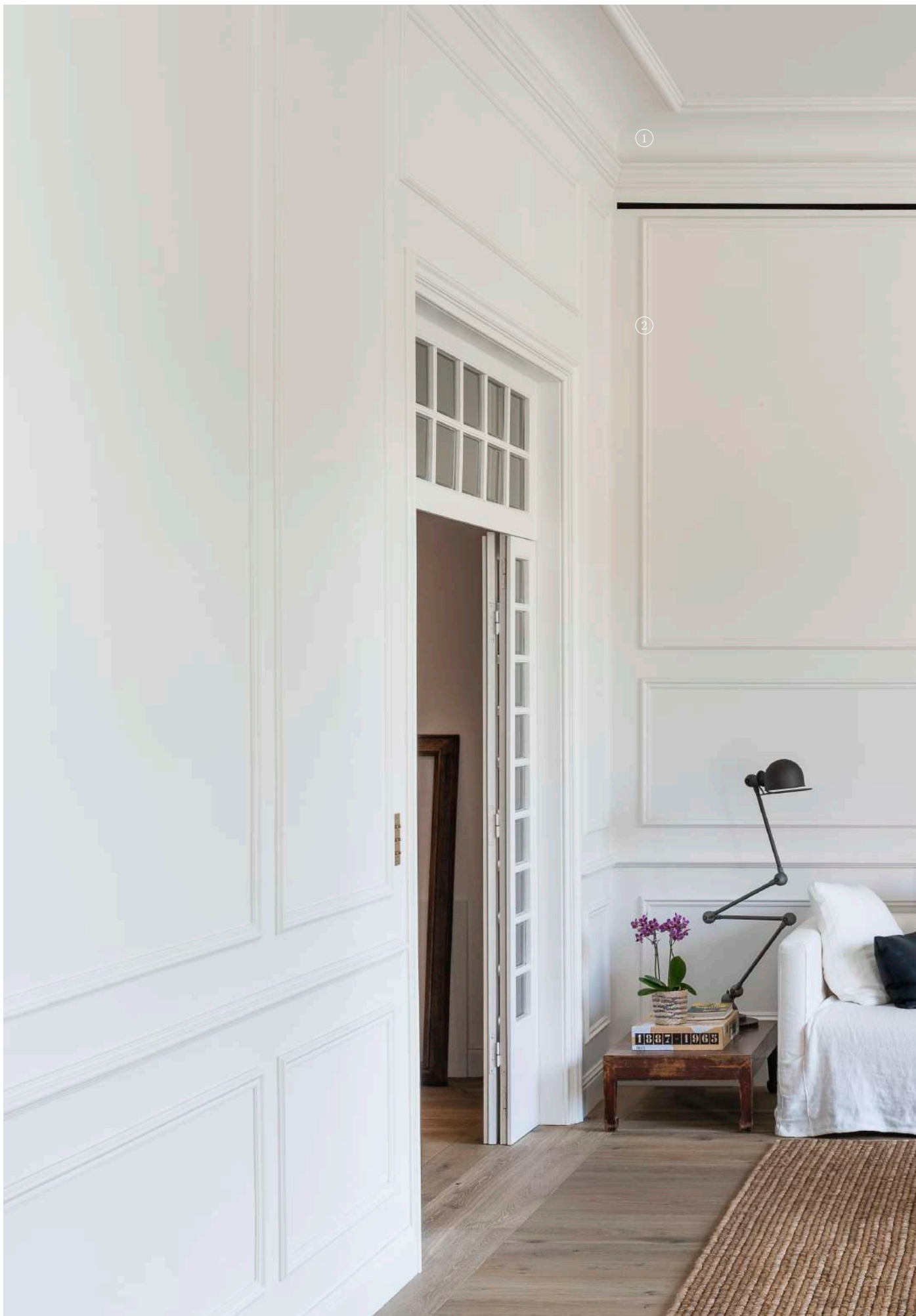

1. C344 p.86 2. P4020 p.94 3. P8030 p.94 4. SX118 p.92



3

4



Discover our architectural elements, made for walls. Every product is an innovation with user ease in mind, designed to enhance and transform interiors. We propose a range that matches styles and meets ideas, so that your walls can become the canvas for your imagination.

Products

ES —

Descubre nuestros elementos arquitectónicos, creados para las paredes. Cada producto está diseñado para facilitar su uso, realzar y transformar los espacios. Te proponemos una gama que se adapta a diferentes estilos y responde a diversas ideas, para que tus paredes se conviertan en el lienzo de tu imaginación.

IT —

Scopri i nostri elementi architettonici per pareti. Ogni prodotto è un'innovazione che tiene conto della facilità d'uso, progettata per migliorare e trasformare gli interni. Proponiamo una gamma che si adatta ai diversi stili e incontra le idee, in modo che le tue pareti possano diventare la tela della tua immaginazione.

PT —

Explore os nossos elementos decorativos, criados especialmente para as paredes. Cada produto é uma inovação pensada para facilitar o uso, feita para realçar e transformar os interiores. Apresentamos uma gama de cores que se adapta a estilos e realiza ideias. Para que as paredes sejam a tela da sua imaginação.

Our white, paintable products are more than a starting point. They are an invitation to reimagine timeless design through your own lens, to shape spaces that resonate with your personal story. Durable, versatile and endlessly customizable, they are not just a nod to the past — they are a promise to the future.

— The power of paint, the power of choice

With every coat of paint, every stroke of creativity, Orac products evolve alongside you, proving that true classics are never static — they are alive, adaptable and ready for what's next.

ES — El poder de la pintura, el poder de la elección.

Nuestros productos, que vienen listos para pintar, son mucho más que un punto de partida: son una invitación. Una invitación para reinventar el diseño atemporal a través de tu propia visión, y crear espacios que cuenten tu historia personal. Duraderos, versátiles y completamente personalizables, no solo son un guiño al pasado: son una promesa para el futuro.

Con cada mano de pintura, cada pincelada de creatividad, los productos Orac evolucionan a tu lado, demostrando que los verdaderos clásicos nunca son estáticos: están vivos, son versátiles y siempre listos para lo que está por venir.

IT — Il potere della pittura, il potere della scelta.

I nostri prodotti bianchi e verniciabili sono più di un punto di partenza, sono un invito. Un invito a reimmaginare un design senza tempo attraverso la tua lente, per dare forma a spazi che risuonano con la tua storia personale. Durevoli, versatili e personalizzabili all'infinito, non sono solo un richiamo al passato, ma una promessa per il futuro.

Con ogni mano di vernice e ogni tocco di creatività, i prodotti Orac si evolvono insieme a te, dimostrando che i veri classici non sono mai statici - sono vivi, adattabili e pronti per il futuro.

PT — A força da pintura, o poder da escolha.

Os nossos produtos brancos e pintáveis são mais do que um ponto de partida, são um convite. Um convite para reinventar o design atemporal através da sua própria visão, para moldar espaços que ressoem com a sua história pessoal. Duráveis, versáteis e infinitamente personalizáveis, não são apenas uma referência ao passado — são uma promessa para o futuro.

A cada camada de tinta, a cada traço de criatividade, os produtos Orac evoluem a seu lado, provando que os verdadeiros clássicos nunca são estáticos - eles são vivos, adaptáveis e prontos para o que vem a seguir.



1. P4000 p.94 2. W124 p.91



WATER RESISTANT



PAINTABLE



EASY TO INSTALL

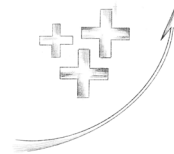

SUPERIOR QUALITY



FLEXIBLE

INSTALLATION TIPS



Cornice mouldings

C325 MANOIR
Purotouch®
200 x 7 x 6,5 cm

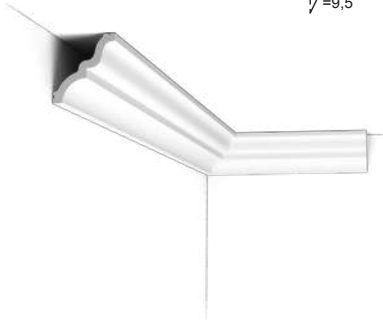
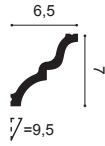

C326 MANOIR
Purotouch®
200 x 10,5 x 9 cm

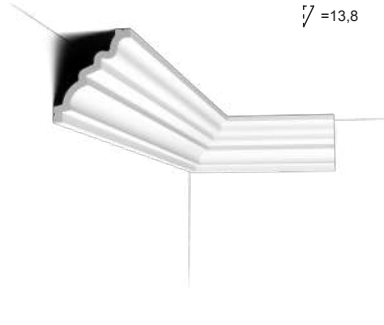
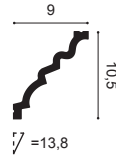

C327 MANOIR
Purotouch®
200 x 14,3 x 15,9 cm

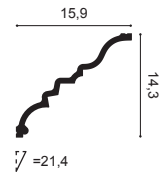

C321 | C321F NOBLESSE
Purotouch®
200 x 9,9 x 5 cm

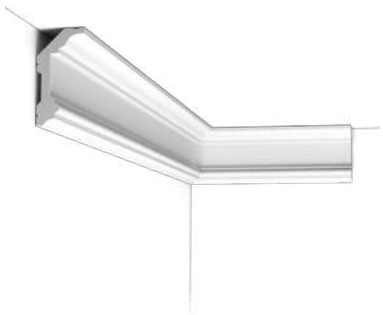

C339 | C339F NOBLESSE
Purotouch®
200 x 14,1 x 6,4 cm



C332 NOBLESSE
Purotouch®
200 x 23 x 11,4 cm

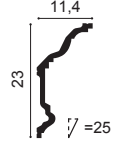

C340 NOBLESSE
Purotouch®
200 x 25,6 x 13,5 cm

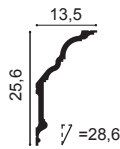

C341 | C341F HERITAGE
Purotouch®
200 x 8,8 x 12,2 cm

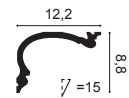

C342 HERITAGE
Purotouch®
200 x 14 x 19 cm

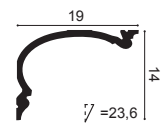

C343 HERITAGE
Purotouch®
200 x 19 x 25 cm

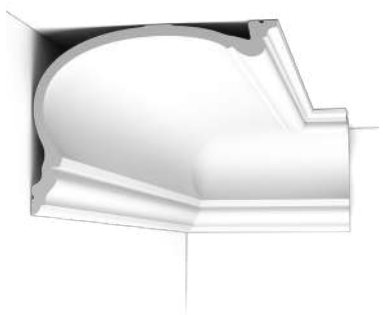
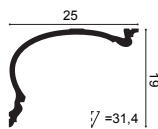

C344 HERITAGE
Purotouch®
200 x 27,3 x 35 cm

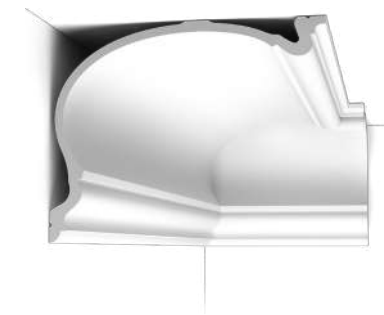
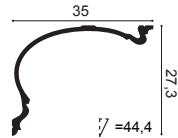

C301
Purotouch®
200 x 17 x 14,4 cm

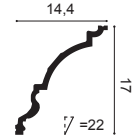

C338 BA'ROCK
Purotouch®
200 x 18,2 x 18,2 cm

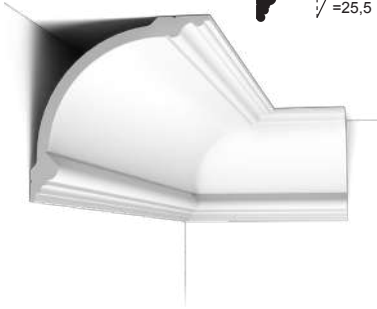
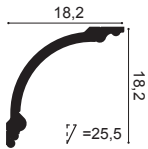

C338A BA'ROCK
Purotouch®
200 x 18,2 x 18,2 cm
Dessin: 120 cm

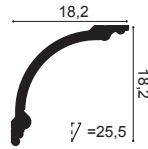

C338B BA'ROCK
Purotouch®
200 x 18,2 x 18,2 cm
Dessin: 2 x 57 cm

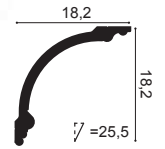

C336 BA'ROCK
Purotouch®
200 x 27,1 x 26,6 cm

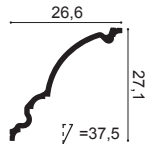

C304 | C304F
Purotouch®
200 x 12,2 x 7,2 cm

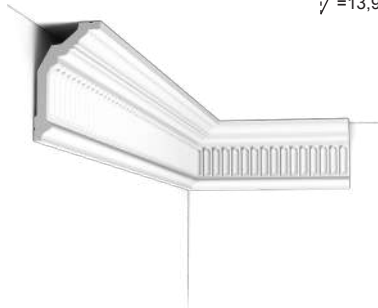

C211 | C211F
Purotouch®
200 x 11,6 x 11,2 cm

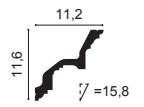

C422
Purotouch®
200 x 16,4 x 19,4 cm

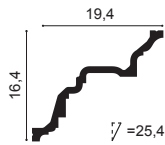

C307
Purotouch®
200 x 19,5 x 19,5 cm

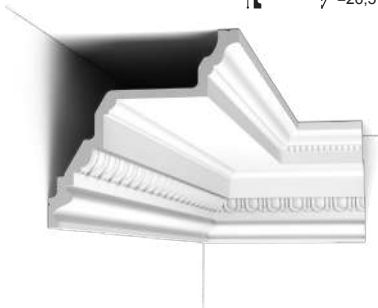
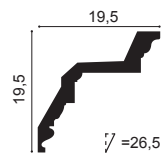

A C307 + C307A B
Purotouch®
Duropolymer®
C307A: 7,5 x 4 x 9,4 cm

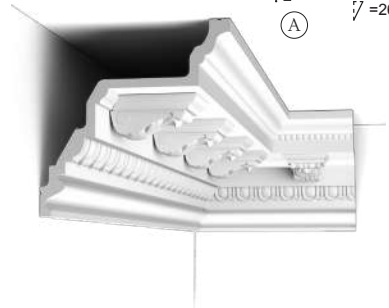
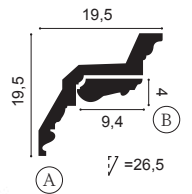

C305
Purotouch®
200 x 4,7 x 15,5 cm

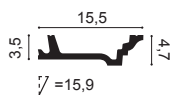

C305 + C213

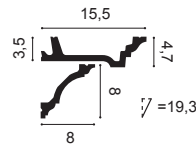

C305 + C211

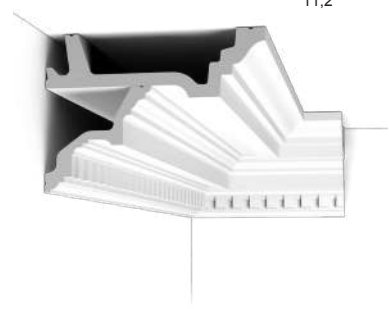
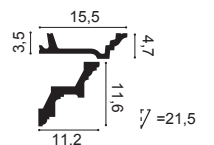

C213 | C213F
Purotouch®
200 x 8 x 8 cm

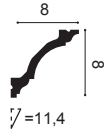

C217 | C217F
Purotouch®
200 x 15,6 x 10,3 cm

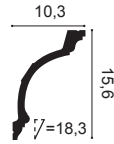

C216
Purotouch®
200 x 11,6 x 13,3 cm

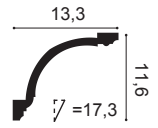

C200
Purotouch®
200 x 6,5 x 5,7 cm



C333 | C333F
Purotouch®
200 x 12,2 x 11,1 cm

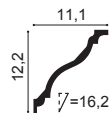

C334 | C334F
Purotouch®
200 x 15 x 19,6 cm

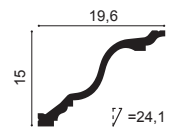

C990 INFINITY
Purotouch®
200 x 21,6 x 15,9 cm
Designed by Xavier Danck

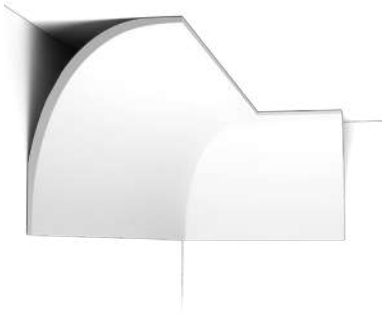
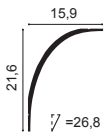

C991
Purotouch®
200 x 14 x 11 cm
Designed by Ulf Moritz

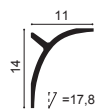

C991 + P9900

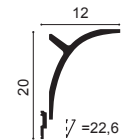

C902 | C902F
Purotouch®
200 x 10,3 x 10,3 cm

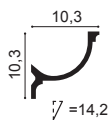

C901 | C901F
Purotouch®
200 x 14,8 x 12,4 cm

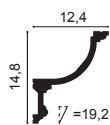

C900
Purotouch®
200 x 17,1 x 14,6 cm

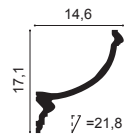

CX124 | CX124F
 Duopolymer®
 200 x 4,9 x 4,9 cm

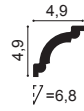

CX100 | CX100F
 Duopolymer®
 200 x 6,9 x 7,1 cm

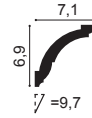

CX123 | CX123F
 Duopolymer®
 200 x 8 x 8 cm

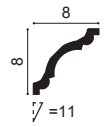

CX127 | CX127F
 Duopolymer®
 200 x 9,4 x 9,4 cm

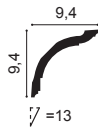

CX199 | CX199F
 Duopolymer®
 200 x 8 x 8 cm

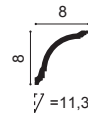

CX106 | CX106F
 Duopolymer®
 200 x 11,8 x 11,7 cm

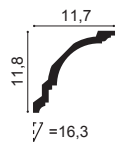

CX176
 Duopolymer®
 200 x 8 x 4 cm



CX192
 Duopolymer®
 200 x 12 x 6 cm



CX177
 Duopolymer®
 200 x 7 x 6 cm



CX126
 Duopolymer®
 200 x 8,7 x 8,7 cm

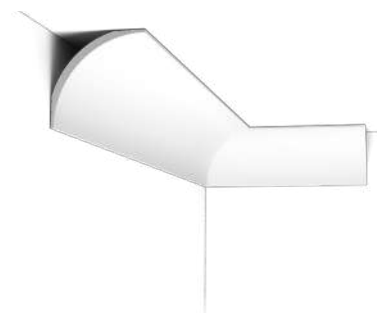

INSTALLATION TIPS



3D Wall covering

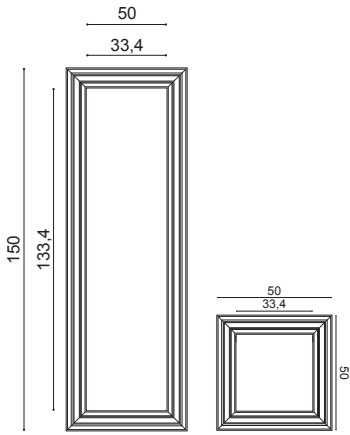

W120 + P4025 + W121
Purotouch®
Designed by Orio Tonini

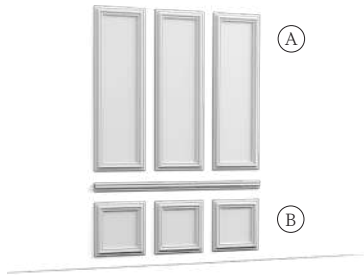

W120 AUTOIRE
Purotouch®
50 x 150 x 3,2 cm
Designed by Orio Tonini



W121 AUTOIRE
Purotouch®
50 x 50 x 3,2 cm
Designed by Orio Tonini

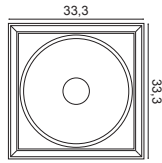

W122 AUTOIRE
Purotouch®
33,3 x 33,3 x 2,6 cm
Designed by Orio Tonini



W120 + 4*W122
Purotouch®
Designed by Orio Tonini

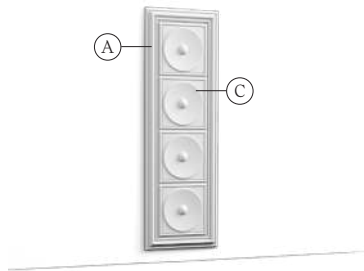

W121 + W122
Purotouch®
Designed by Orio Tonini

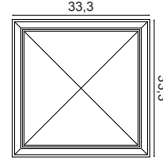
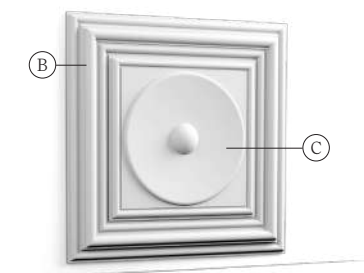

W123 AUTOIRE
Purotouch®
33,3 x 33,3 x 3,5 cm
Designed by Orio Tonini



W120 + 4*W123
Purotouch®
Designed by Orio Tonini

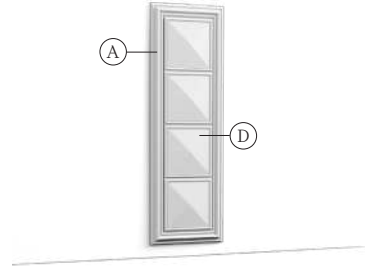

W121 + W123
Purotouch®
Designed by Orio Tonini

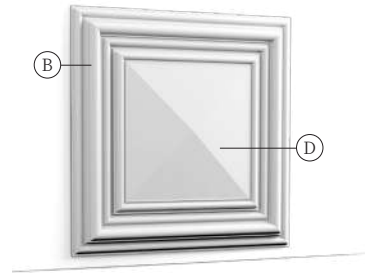

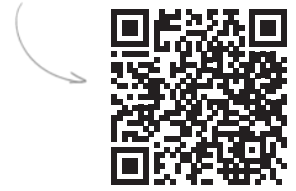

W124 BURLINGTON NEW
Purotouch®
80 x 50 x 2,2 cm
Designed by Orio Tonini



W130 CHEVRON
Purotouch®
200 x 40 x 2 cm

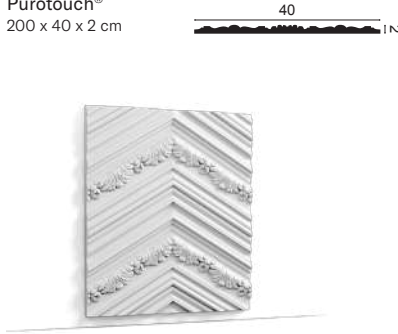

W110 | W110-2600 | W110F HILL
Purotouch®
200 x 25 x 1,6 cm
260 x 25 x 1,6 cm
Designed by Orio Tonini

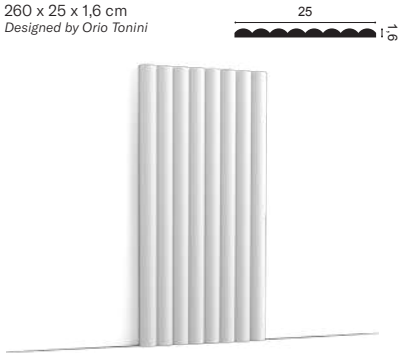

W214 | W214F HILL BEAD XL
Purotouch®
200 x 40 x 1,5 cm
Designed by Orio Tonini

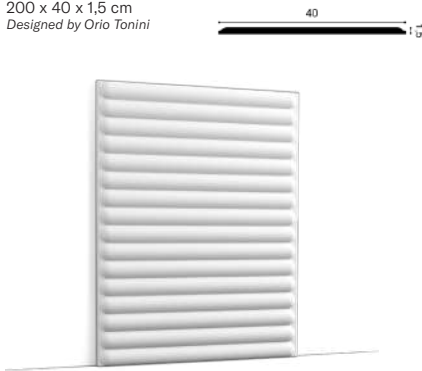

W215 HILL BEAD
Purotouch®
50 x 80 x 1,5 cm
Designed by Orio Tonini

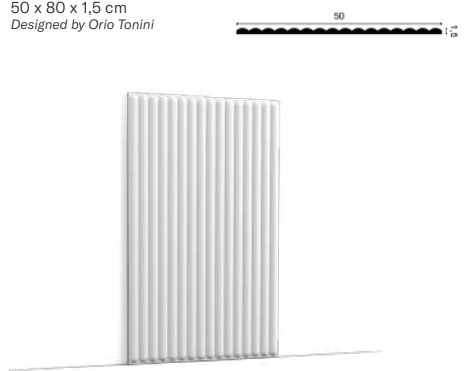

W109 | W109-2600 | W109F VALLEY
Purotouch®
200 x 25 x 1,2 cm
260 x 25 x 1,2 cm
Designed by Orio Tonini

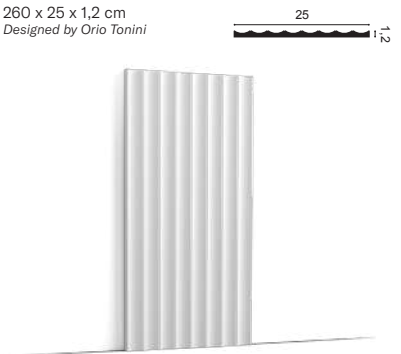

W114 | W114-2600 | W114F VALLEY XL
Purotouch®
200 x 25 x 1,5 cm
260 x 25 x 1,5 cm
Designed by Orio Tonini

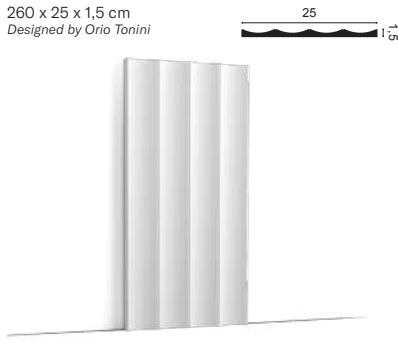

W212 VALLEY LOOP
Purotouch®
200 x 25 x 1,2 cm
Designed by Orio Tonini

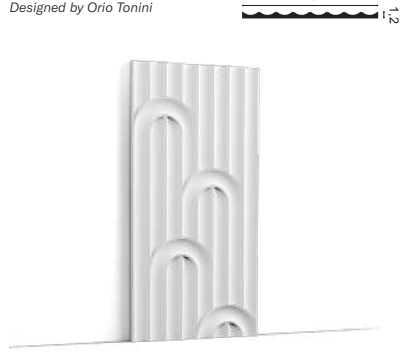

W109 VALLEY + 2x CX190



W114 VALLEY XL + 2x SX194



W212 VALLEY LOOP + 2x PX209

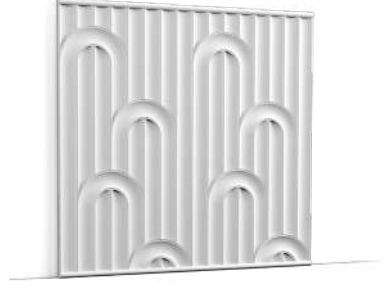

Skirting

SX137 | SX137F
Duropolymer®
200 x 10 x 1,5 cm



SX138 | SX138F
Duropolymer®
200 x 13,8 x 1,5 cm



SX193 AUTOIRE
Duropolymer®
200 x 25 x 2,2 cm
Designed by Orio Tonini

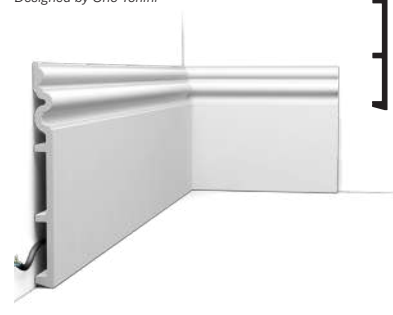

SX165 | SX165F CONTOUR
Duropolymer®
200 x 6,9 x 1,1 cm

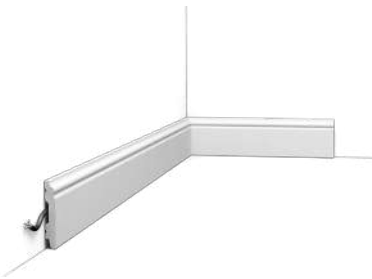

SX173 | SX173F | SX173-RAL9003 CONTOUR
Duropolymer®
200 x 10 x 1,6 cm

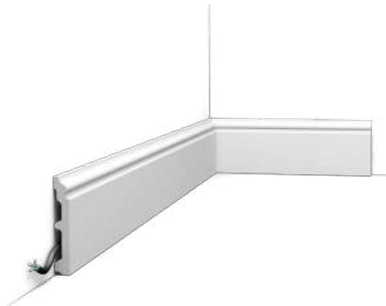

SX118 | SX118F | SX118-RAL9003 CONTOUR
Duropolymer®
200 x 13,9 x 1,8 cm



SX186 CONTOUR
Duropolymer®
200 x 13,8 x 2,2 cm

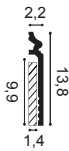

SX206 CONTOUR
Duropolymer®
200 x 18 x 1,8 cm

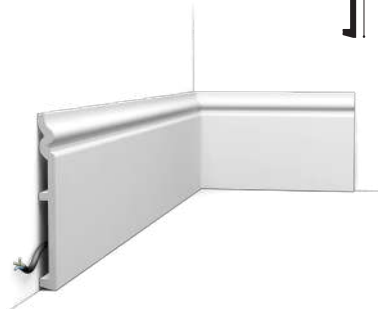

SX104 | SX104F
Duropolymer®
200 x 15 x 1,8 cm

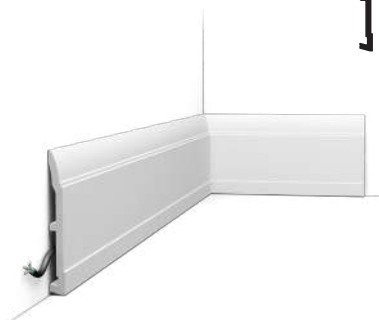

SX156 HIGH HEELS
Duropolymer®
200 x 20,2 x 1,6 cm
Designed by Xavier Donck



SX191 HIGH RISE
Duropolymer®
200 x 21 x 2,1 cm

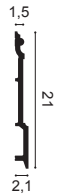

Panel moulding

PX209 | PX209F RIBBON
Duopolymer®
200 x 1 x 1,8 cm
Designed by Orio Tonini

1,8
1

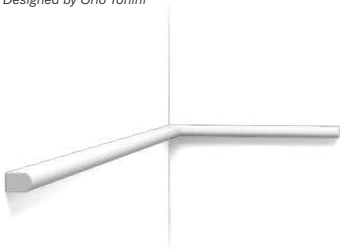

SX194 | SX194F SQUARE
Duopolymer®
200 x 2 x 1 cm

1
2

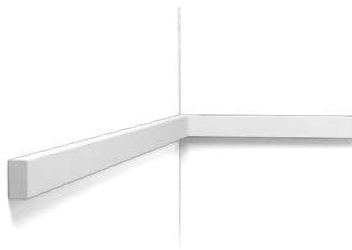

CX190 | CX190F U-PROFILE
Duopolymer®
200 x 3 x 2 cm
Designed by Orio Tonini

1,2
1,8
2
3



PX103 | PX103F
Duopolymer®
200 x 2,5 x 1,2 cm

1,2
2,5

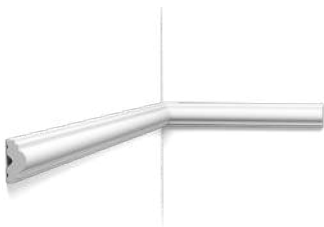

PX120 | PX120F
Duopolymer®
200 x 4 x 1,9 cm

1,9
4

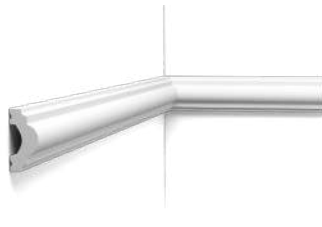

PX201 | PX201F
Duopolymer®
200 x 2,5 x 0,9 cm

0,9
2,5



PX175 | PX175F
Duopolymer®
200 x 5 x 1,7 cm

1,7
5

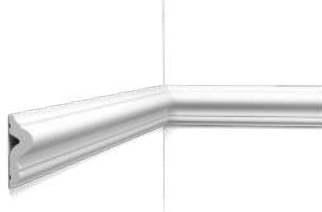

PX202 | PX202F
Duopolymer®
200 x 7,5 x 2 cm

2
7,5

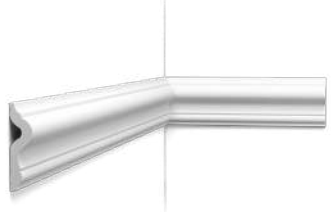

DX174-2300 | DX174F
Duopolymer®
230 x 6 x 2,2 cm (DX174-2300)
200 x 6 x 2,2 cm (DX174F)

2,2
6

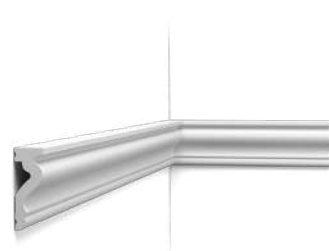

DX170-2300
Duopolymer®
230 x 11,9 x 3,2 cm

3,2
11,9

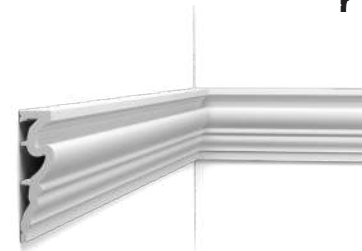

DX119-2300
Duopolymer®
230 x 9,2 x 2,2 cm

2,2
9,2

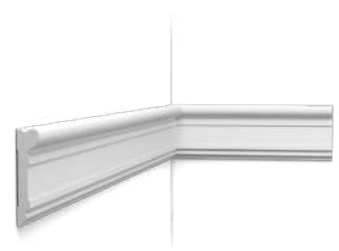

P8030 | P8030F
Purotouch®
200 x 4,1 x 1,7 cm

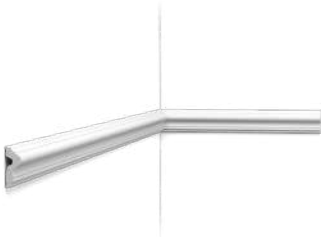

P8020 | P8020F
Purotouch®
200 x 6 x 2,6 cm

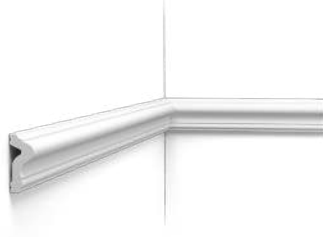

P8050 | P8050F
Purotouch®
200 x 12 x 3 cm

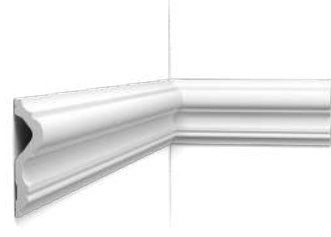
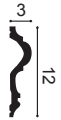

P4020 | P4020F
Purotouch®
200 x 5 x 2,9 cm

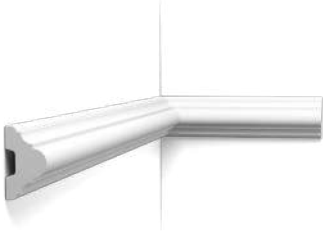

P9040
Purotouch®
200 x 5 x 2,5 cm

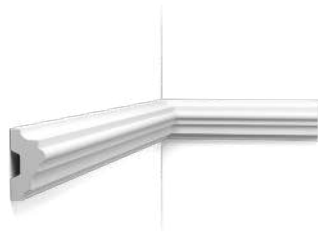

P4025 | P4025F AUTOIRE
Purotouch®
200 x 8,3 x 3,4 cm
Designed by Orio Tonini

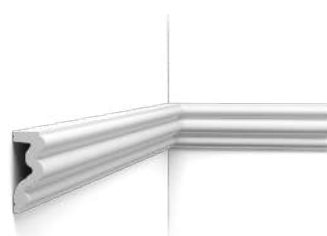

P9010 | P9010F
Purotouch®
200 x 9,1 x 3 cm



P8040 | P8040F
Purotouch®
200 x 10,1 x 2,2 cm



P9020
Purotouch®
200 x 9,6 x 2,1 cm

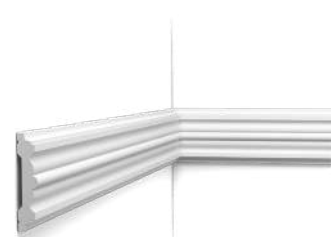
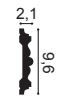

P4000 NEW
Purotouch®
200 x 5,5 x 14,5 cm



P4010 NEW
Purotouch®
200 x 5,5 x 14,5 cm



P6020
Purotouch®
200 x 6,4 x 2,8 cm

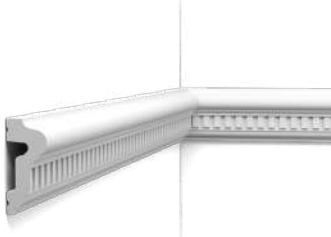

P3020 | P3020F
Purotouch®
200 x 6,1 x 3,2 cm

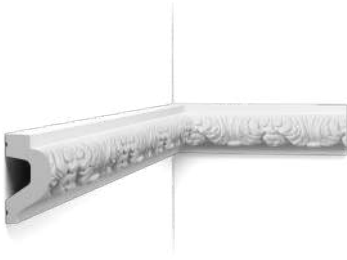

P101A + P1020
Purotouch®
24,5 x 24,5 x 2,4 cm

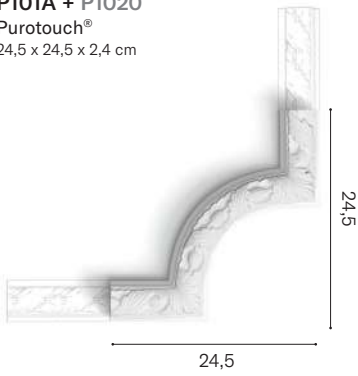

P801C + P8020
Purotouch®
19,8 x 11 x 2,6 cm



P4020A + P4020
Purotouch®
16,4 x 9,1 x 2,9 cm



P3020A + P3020
Purotouch®
42,5 x 42,5 x 4 cm

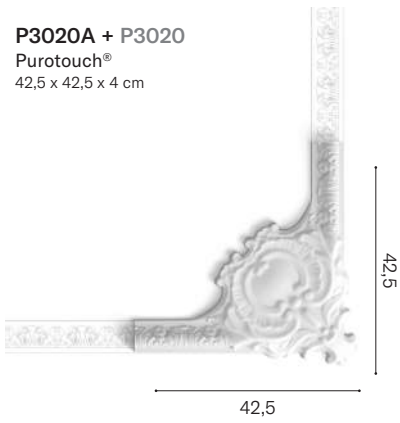

P20 + P101A
Duropolymer®
Ø 6,1 - 0,8 cm

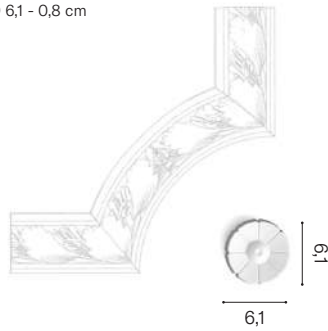

PX103A + PX103
Duropolymer®
19 x 6,8 x 1,5 cm

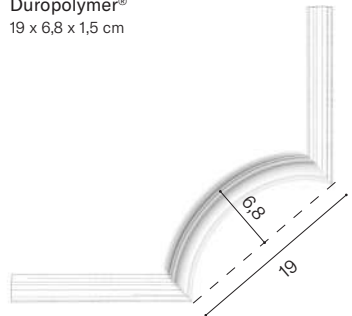

P8030D + P8030
Duropolymer®
13,2 x 13,2 x 1,7 cm

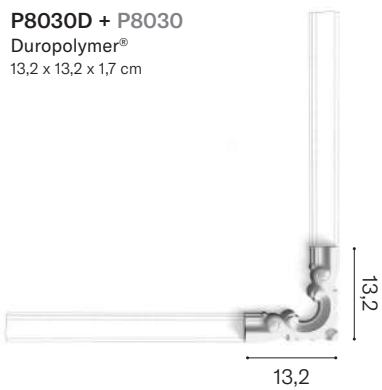

PX120A + PX120
Duropolymer®
20 x 8,8 x 2 cm

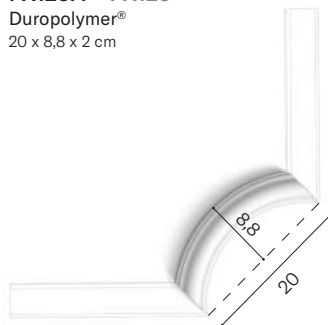

P8030C + P8030
Duropolymer®
19 x 8,6 x 1,7 cm

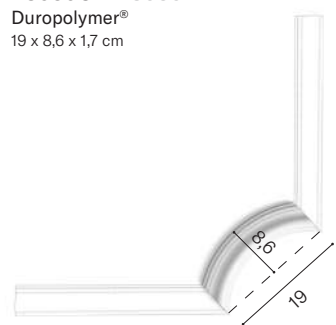

Indirect lighting

C323
Purotouch®
200 x 5,5 x 4,2 cm

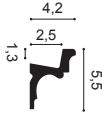

C328 NEW
Purotouch®
200 x 6,8 x 9 cm

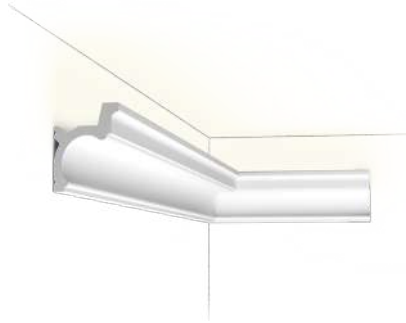
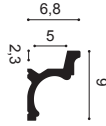

C324 AUTOIRE
Purotouch®
200 x 8,3 x 3,4 cm
Designed by Orio Tonini

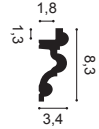

C902 | C902F
Purotouch®
200 x 10,3 x 10,3 cm
Designed by Jacques Vergracht

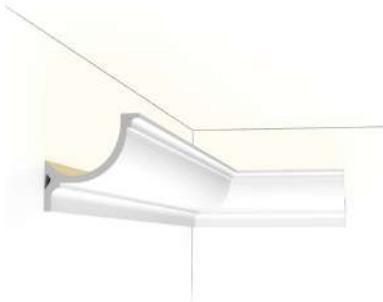
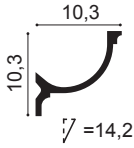

C901 | C901F
Purotouch®
200 x 14,8 x 12,4 cm
Designed by Jacques Vergracht

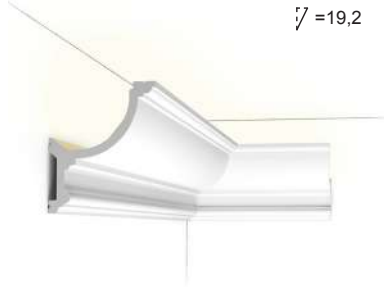

C900
Purotouch®
200 x 17,1 x 14,6 cm
Designed by Jacques Vergracht

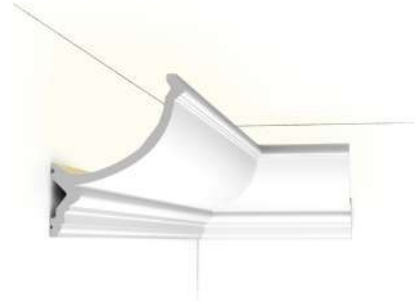
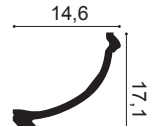

CX190 | CX190F U-PROFILE
Duropolymer®
200 x 2 x 3 cm
Designed by Orio Tonini



CX190 | CX190F U-PROFILE
Duropolymer®
200 x 2 x 3 cm
Designed by Orio Tonini

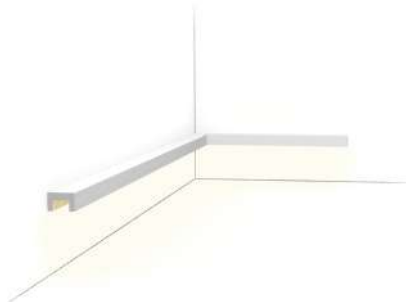

CX190 | CX190F U-PROFILE
Duropolymer®
200 x 2 x 3 cm
Designed by Orio Tonini



1. C324 p.96 2. W120 p.90



Deco elements

Ceiling roses

R10 
Purotouch®
ø 15 x 4,2 - ø 2 cm



R11
Purotouch®
ø 19 x 3,6 - ø 3 cm



R12
Purotouch®
ø 19,5 x 1,8 - ø 1 cm



R13 
Purotouch®
ø 28 x 3,1 - ø 2,5 cm



R14 
Purotouch®
ø 33 x 3 - ø 2,5 cm



R31 
Purotouch®
ø 38,5 x 2,7 - ø 3,5 cm



R17 
Purotouch®
ø 47 x 3,5 - ø 6,5 cm



R18
Purotouch®
ø 49 x 4,7 - ø 7 cm



R52 
Purotouch®
ø 69,5 x 4,8 - ø 12,5 cm



R73 
Purotouch®
ø 70 x 5,9 - ø 8 cm



R23
Purotouch®
ø 71 x 4,4 - ø 6 cm



R27
Purotouch®
ø 75 x 4,5 - ø 9 cm



R07
Purotouch®
ø 26 x 3 - ø 5 cm



R08
Purotouch®
ø 38 x 4,2 - ø 5 cm



R09 ⊕
Purotouch®
ø 48,5 x 3,7 - ø 6 cm



R76
Purotouch®
ø 62 x 4,1 - ø 10,5 cm



R77
Purotouch®
ø 62 x 4,2 - ø 10,5 cm



R40 ⊕
Purotouch®
ø 74,5 x 3,1 - ø 10 cm

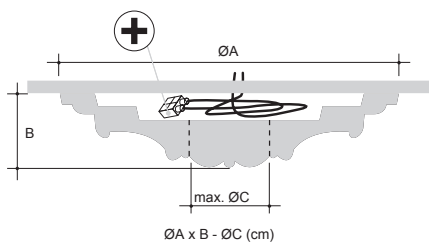

⊕ Room for cables

ESPACIO PARA CABLES
SPAZIO PER I CAVI
ESPAÇO PARA CABOS

Door frames

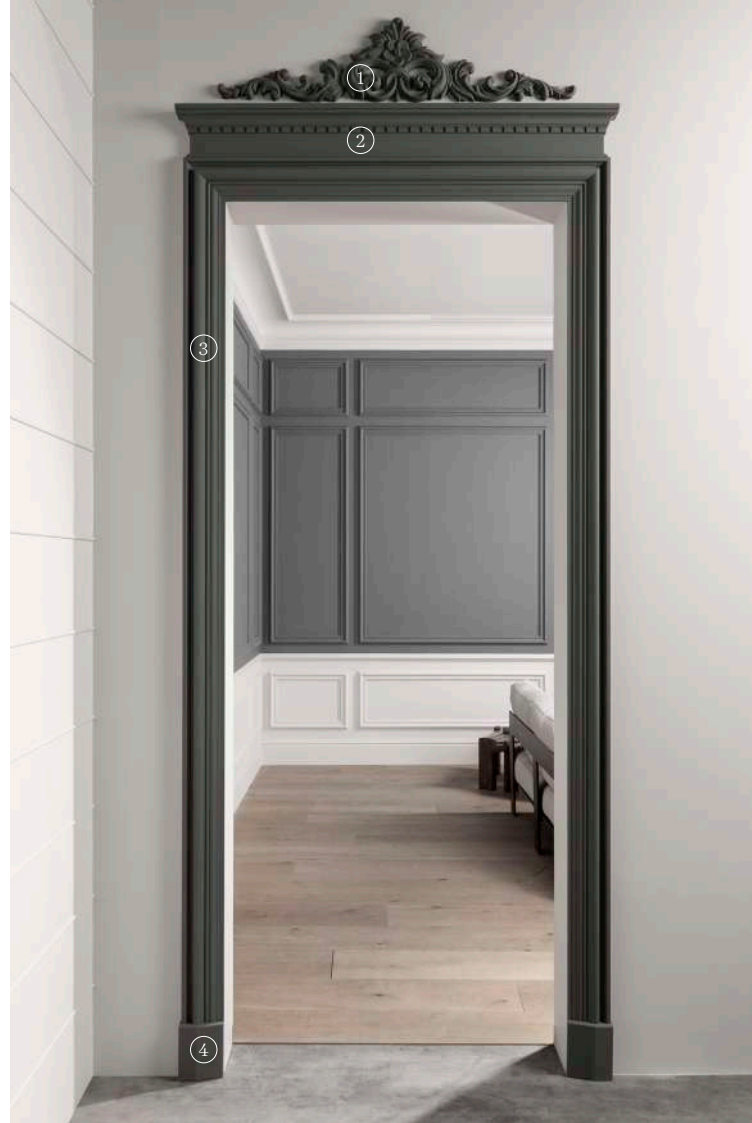

1. D170 2. D401 3. DX170-2300 4. D330LR

D210
Duopolymer®
9,6 x 9,6 x 3,5 cm



DX121-2300
Duopolymer®
230 x 9,4 x 2,3 cm



D310
Duopolymer®
9,5 x 24,9 x 3,1 cm

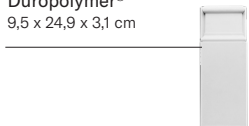

D200
Duopolymer®
9,6 x 9,6 x 3 cm

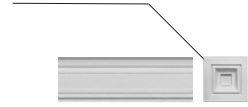

DX119-2300
Duopolymer®
230 x 9,2 x 2,2 cm



D310
Duopolymer®
9,5 x 24,9 x 3,1 cm



③ **DX170-2300**
Duopolymer®
230 x 11,9 x 3,2 cm



④ **D330LR (2pc)**
Duopolymer®
12,6 x 16 x 4,1 cm

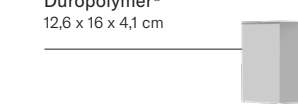

DX174-2300
Duopolymer®
230 x 6 x 2,2 cm



D340
Duopolymer®
7 x 11 x 2,5 cm

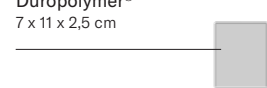

D402
Purotouch®
only for D400 and D401
14,5 x 12 x 5,5 cm



① **D170**
Purotouch®
105 x 24,5 x 3,2 cm



D400
Purotouch®
127,5 x 14,5 x 5,5 cm



P4000 NEW
Purotouch®
200 x 5,5 x 14,5 cm



② **D401**
Purotouch®
127,5 x 14,5 x 5,5 cm



P4010 NEW
Purotouch®
200 x 5,5 x 4,5 cm



D504
Duropolymer®
55 x 22 x 1,7 cm

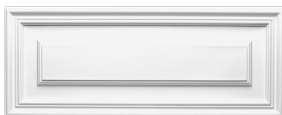

D503
Duropolymer®
55 x 55 x 1,7 cm

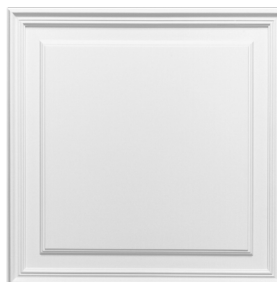

D507
Duropolymer®
55 x 90,5 x 1,7 cm



Colophon

Special thanks to

Aurélie Penneman Interior Architecture	aurelie-penneman.com
Damon de Backer	damondebacker.com
Bart De Beule	bartdebeule.be
Beau De Maesschalck	beau-oda.be
Studio Woot Woot	studiwootwoot.com

Aboco	aboco.be
Cafeine	cafeine.be
Corinthia Grand Hotel Astoria Brussels	corinthia.be
Geoffroy Van Hulle	geoffroyvanhulle.com
Hannelore Veelaert	hanneloreveelaert.com
Joris Gijnsberg	jorisgijnsberg.be
LOFT4C	loft4c.be
Marie Donck	
Steven Massart	architectuurreportage.be
Studio DP	studiodp.be
The Creation House	thecreationhouse.es
Tijs Vervecken	tijsvervecken.com
Van Damme – Vandeputte architects	vandammevandeputte.com
Verne	verne.be

Guarantee terms and conditions apply if provided installation instructions have been followed to the letter. Fire retardant standards. In many interiors and projects strict fire regulations are imposed. Therefore, ORAC has implemented a number of solutions depending on the country and its regulations. Please contact us for more information. The information in this catalogue is without engagement. Changes and discrepancies in sizes or/and shapes against those stated in the catalogue can occur. This catalogue and the design embodied within are protected by copyright law and international treaties. Unauthorized reproduction of the catalogue, any portion of it or the reproduction of the designs embodied therein may result in severe civil and criminal penalties and will be prosecuted to the maximum.

Further legal information can be found on: www.oracdecor.com/nl/disclaimer.



This catalogue is printed on FSC-certified paper.

ORAC Headquarters | nv Orac sa

Biekorfstraat 32
8400 Ostend, Belgium
T +32 59 80 32 52
info@oracdecor.com

ORAC Benelux

Biekorfstraat 32
8400 Ostend, Belgium
NL: T +31 852 08 40 59
BeLux: T +32 59 79 02 82
benelux@oracdecor.com

ORAC Deutschland

Boltenssternstraße 159A
50735 Köln, Deutschland
T +49 221 747 499 39
deutschland@oracdecor.com

ORAC Österreich

T +43 662 23 49 27
oesterreich@oracdecor.com

ORAC France

13 Rue Séguier
75006 Paris, France
T +33 188803631
france@oracdecor.com

ORAC Export

T +32 59 79 02 83
export.cs@oracdecor.com

ORAC Slovakia s.r.o.

Kpt. Nalepku 6
08271 Lipany, Slovakia
T +421 232 784 952
slovakia@oracdecor.com

ORAC España

C/ del Rosselló, 229
08008 Barcelona, España
T +34 938 56 49 00
spain@oracdecor.com

ORAC (UK) ltd.

The Courtyard,
30 Worthing Road,
Horsham RH12 1SL
T +44 1403 240 102
uk@oracdecor.com

Orac Ireland

T +35 381 8000 280
ireland@oracdecor.com

ORAC Italia srl

Corso Giacomo Matteotti, 5/H
23900 Lecco (LC), Italia
T +39 0341 362062
italia@oracdecor.com

ORAC Polska

ul. Pomorska 106A
91-402 Łódź, Polska
T +48 42 203 60 56
polska@oracdecor.com

ORAC Schweiz

T 0800 562 118
switzerland@oracdecor.com

ORAC Romania

Bld. I.C. Bratianu nr. 10, floor 1, district 3
Bucharest, cod 030174, Romania
T +40 31 630 06 19
romania@oracdecor.com

Orac Latvija

T +371 264 888 31
latvija@oracdecor.com

Orac Lietuva

T +370 6999 0006
lietuva@oracdecor.com

